



CATALOGUE ĐIỆN TỬ
QUÉT ĐỂ NHẬN THÊM THÔNG TIN

DRAHO
ARCHITECTURAL HARDWARE

PHỤ KIỆN CỬA THỦY LỰC

DRAHO - 100++ CHỦ ĐẦU TƯ TIN DÙNG

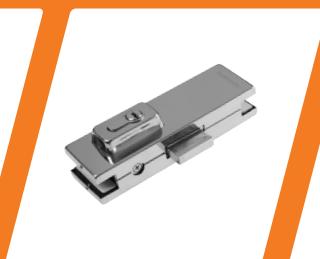

PRIMO
ARCHITECTURAL HARDWARE

MỤC LỤC

Giới thiệu chung

Trang 4 - 5

Phụ kiện cửa thủy lực dòng FH

Trang 6 - 14

Phụ kiện cửa thủy lực dòng EC

Trang 15 - 27

Phụ kiện cửa thủy lực khác

Trang 28- 38

Một số dự án sử dụng phụ kiện Draho

Trang 39- 42

GIỚI THIỆU CHUNG

Draho là công ty chuyên sản xuất và kinh doanh các sản phẩm phụ kiện nhôm kính và mặt dựng kính chất lượng cao, các sản phẩm chính bao gồm: Phụ kiện cửa nhôm kính, phụ kiện cabin tắm kính, phụ kiện cửa thủy lực, trụ lan can inox, chân nhện,...

Draho được thành lập năm 1995 tại Quảng Đông, Trung Quốc, đến 2015 thì chính thức đặt văn phòng đại diện ở Việt Nam. Hiện nay, Draho đã có 3 văn phòng cùng 3 kho hàng quy mô lên tới gần 2.500m² cho mỗi vị trí tại Hà Nội, Hồ Chí Minh và Đà Nẵng. Với đội ngũ kinh doanh giàu kinh nghiệm và hệ thống chuyên viên kỹ thuật chuyên môn cao, Draho đã tạo dựng được sự tin tưởng, ủng hộ của khách hàng với hàng nghìn dự án lớn nhỏ, tiêu biểu trên cả nước như Vinhomes Central Park, Sun Grand City, Metropolis, Kingdom 101, The Gold View...

Hệ thống nghiên cứu và phát triển sản phẩm của Draho cũng luôn dẫn đầu thị trường. Với việc mở hơn 500 bộ khuôn cho khách hàng Việt Nam trong những năm qua, Draho tự tin có thể linh hoạt giải quyết mọi nhu cầu của khách hàng một cách nhanh chóng nhất.

ĐỐI TÁC



ƯU THẾ CỦA CHÚNG TÔI



- Thiết bị máy móc hiện đại
- Hệ thống quản lý chất lượng nghiêm ngặt
- Đội ngũ kỹ thuật chuyên sâu, chuyên nghiệp
- Hệ thống thông tin hoàn hảo

HỆ THỐNG DỊCH VỤ BÁN HÀNG



- Phục vụ nhanh, chính xác, hiệu quả
- Tư vấn kỹ thuật, khoa học
- Cung cấp mẫu mã, vật tư nhanh, chuẩn xác
- Chăm sóc bằng sự thấu hiểu, tận tình
- Cung cấp tài liệu kỹ thuật, bao gồm thiết kế phương án phụ kiện, cung cấp bản tính toán kỹ thuật

NĂNG LỰC CUNG ỨNG

Draho sở hữu kho hàng tại 3 thành phố lớn là: Hà Nội, Đà Nẵng và Thành phố Hồ Chí Minh. Với diện tích mỗi kho hàng lên tới 2.500m², Draho đảm bảo tốc độ và khả năng cung ứng hàng hoá số lượng lớn trên toàn quốc.



2. Kho hàng Đà Nẵng

- Diện tích 1000m²
- Địa chỉ: Đường số 11, Khu Công Nghiệp Hoà Cầm, P. Hoà Thọ Tây, Q. Cẩm Lệ, TP. Đà Nẵng.



1. Kho hàng Hà Nội

- Diện tích 2500m²
- Địa chỉ: Km 13 Đại lộ Thăng Long, Hoài Đức, TP. Hà Nội.

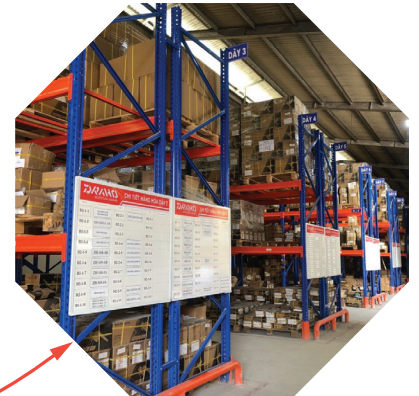

3. Kho hàng HCM

- Diện tích 1500m²
- Địa chỉ: 83/2 Quốc lộ 1A, P. An Phú Đông, Quận 12, TP.HCM.

Draho thiết lập hệ thống Đại lý trên khắp 63 tỉnh thành cả nước, giúp đáp ứng và phục vụ nhu cầu của khách hàng một cách tốt nhất.

Các Đại lý uỷ quyền được lựa chọn chặt chẽ theo tiêu chuẩn của Draho, được đào tạo và hỗ trợ về công nghệ, kỹ thuật lắp đặt, sửa chữa và bảo hành, đảm bảo đem đến dịch vụ tư vấn và lắp đặt chuyên nghiệp tới người tiêu dùng.

Phụ Kiện Cửa Thủy Lực Dòng FH

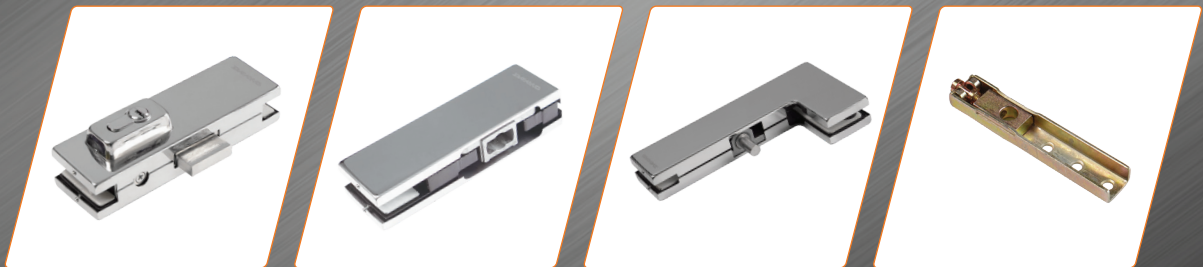

Bản lề sàn FH105N.1000



Door adjustment / Điều chỉnh cửa

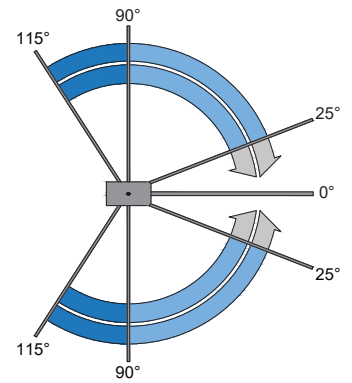

Buffer zone / Góc mở rộng

Reset area / Vùng giảm tốc độ

THÔNG SỐ KỸ THUẬT		BẢN VẼ KỸ THUẬT	
Tên hàng	Bản lề sàn		
Mã hàng	FH105N.1000		
Kích thước hộp sàn L*W*H (mm)	307 x 108 x 44		
Tải trọng (kg)	105		
Sải cánh rộng (mm)	1000		
Sải cánh cao (mm)	2300		
Số lần vận hành	>500.000		
Góc định vị (độ)	90 và 115		

Bản lề sàn FH120N.1100



Door adjustment / Điều chỉnh cửa

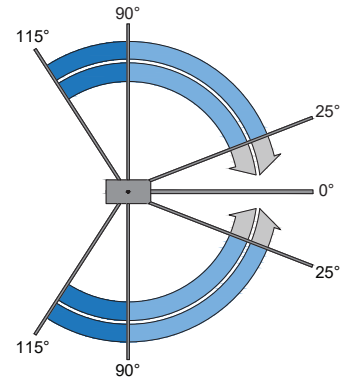

 Buffer zone / Góc mở rộng

 Reset area / Vùng giảm tốc độ

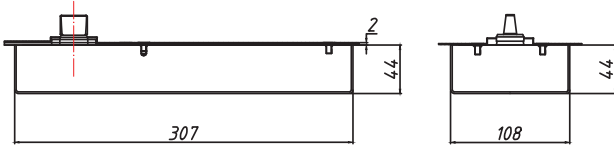
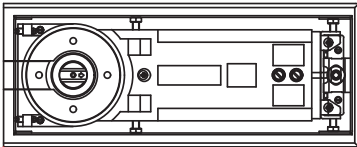
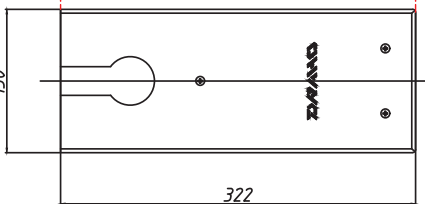
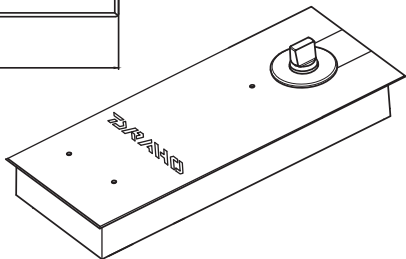
THÔNG SỐ KỸ THUẬT		BẢN VẼ KỸ THUẬT	
Tên hàng	Bản lề sàn		
Mã hàng	FH120N.1100		
Kích thước hộp sàn L*W*H (mm)	307 x 108 x 44		
Tải trọng (kg)	120		
Sải cánh rộng (mm)	1100		
Sải cánh cao (mm)	2500		
Số lần vận hành	>500.000		
Góc định vị (độ)	90 và 115		

Bản lề sàn FH150N.1250



Door adjustment / Điều chỉnh cửa

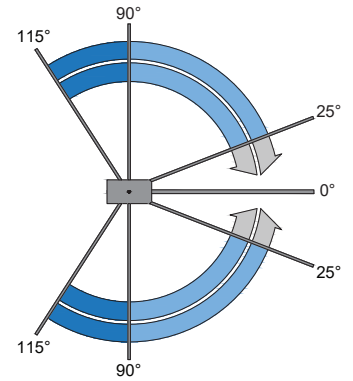

Buffer zone / Góc mở rộng

Reset area / Vùng giảm tốc độ

THÔNG SỐ KỸ THUẬT		BẢN VẼ KỸ THUẬT	
Tên hàng	Bản lề sàn		
Mã hàng	FH150N.1250		
Kích thước hộp sàn L*W*H (mm)	307 x 108 x 44		
Tải trọng (kg)	150		
Sải cánh rộng (mm)	1250		
Sải cánh cao (mm)	2800		
Số lần vận hành	>500.000		
Góc định vị (độ)	90 và 115		

Kẹp góc GCC12



THÔNG SỐ KỸ THUẬT

Tên hàng	Kẹp góc
Mã hàng	GCC12

BẢN VẼ KỸ THUẬT

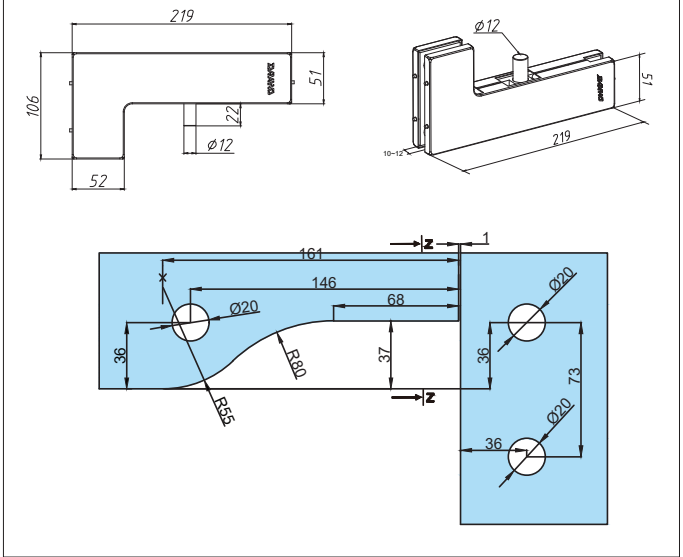

Kẹp đỉnh GCT12



THÔNG SỐ KỸ THUẬT

Tên hàng	Kẹp đỉnh
Mã hàng	GCT12

BẢN VẼ KỸ THUẬT

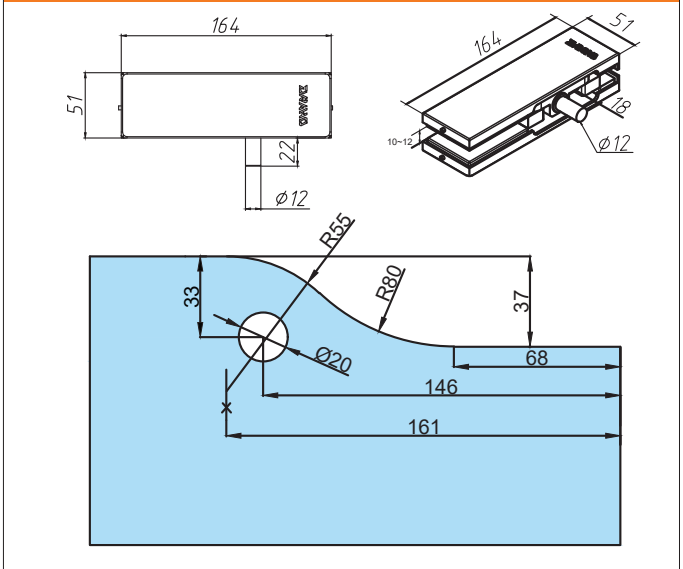

Bản mã kẹp đỉnh tường W-GCT12



THÔNG SỐ KỸ THUẬT

Tên hàng	Bản mã kẹp đỉnh tường
Mã hàng	W-GCT12

BẢN VẼ KỸ THUẬT

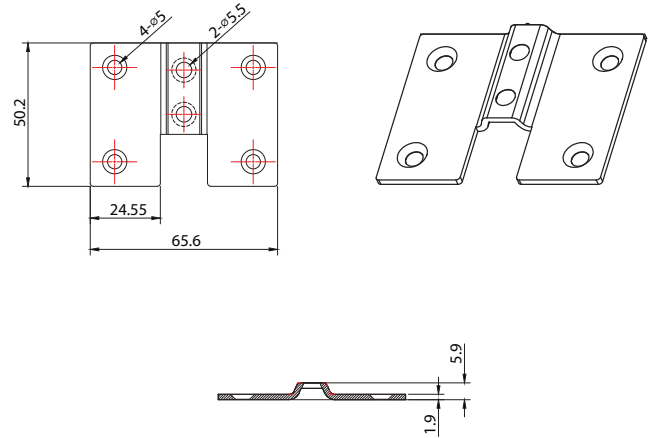

Kẹp trên GCA12



THÔNG SỐ KỸ THUẬT

Tên hàng	Kẹp trên
Mã hàng	GCA12

BẢN VẼ KỸ THUẬT

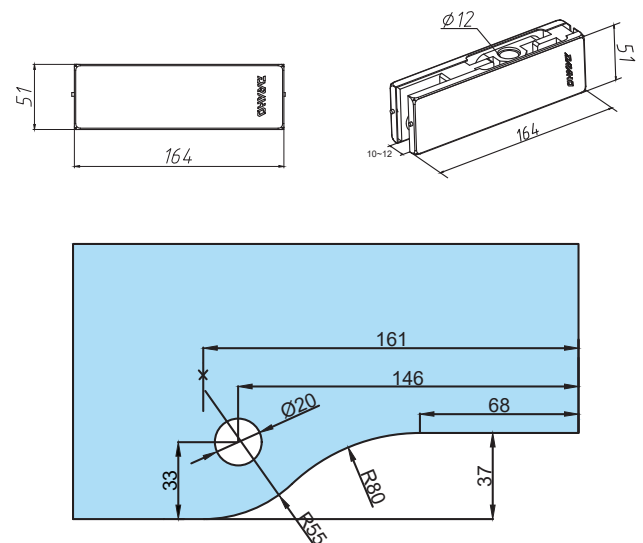

Kẹp dưới GCB12

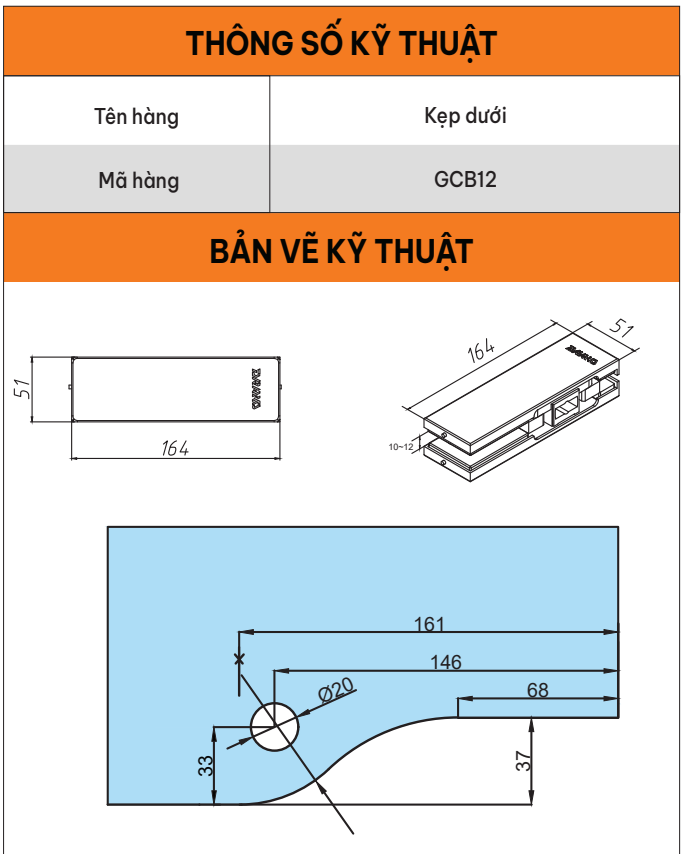

Kẹp khóa GFL12

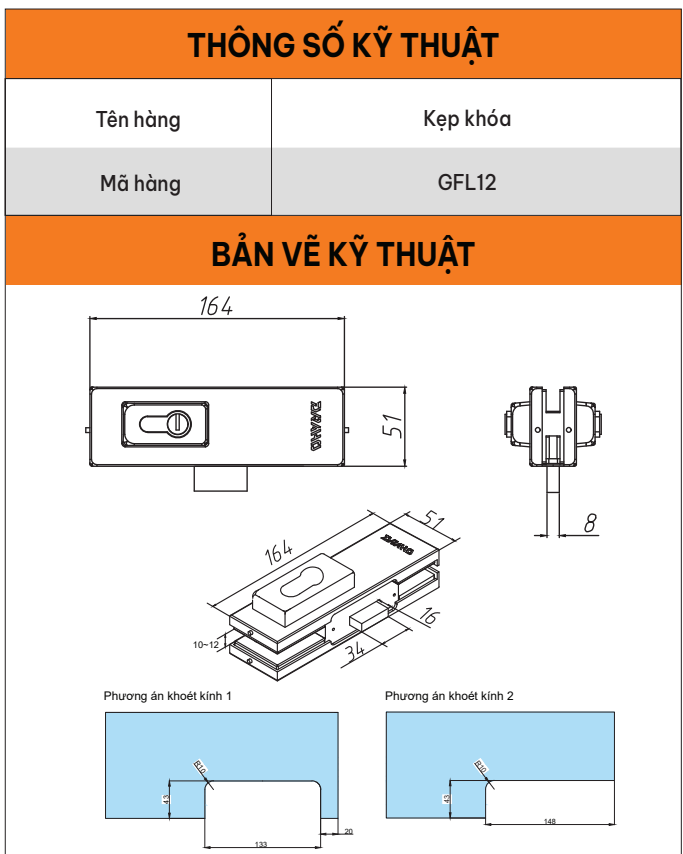

Cốt đỉnh MDZ27



THÔNG SỐ KỸ THUẬT

Tên hàng	Cốt đỉnh
Mã hàng	MDZ27

BẢN VẼ KỸ THUẬT

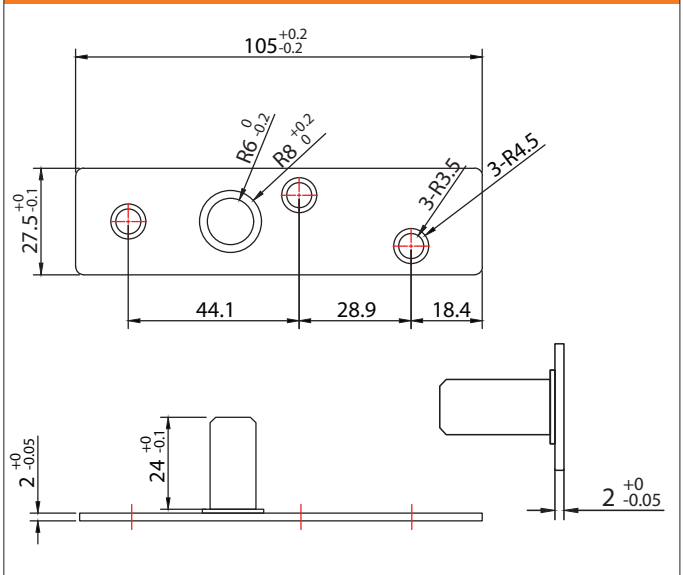

Ngõng đỉnh DS02

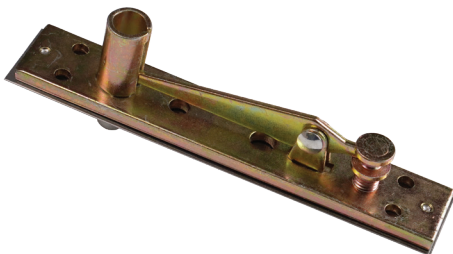

THÔNG SỐ KỸ THUẬT

Tên hàng	Ngõng đỉnh
Mã hàng	DS02

BẢN VẼ KỸ THUẬT

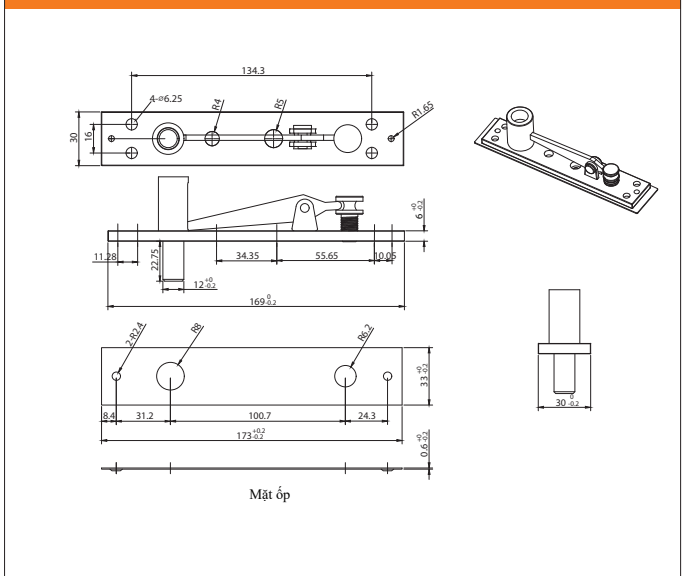

Ngõng trên DX02

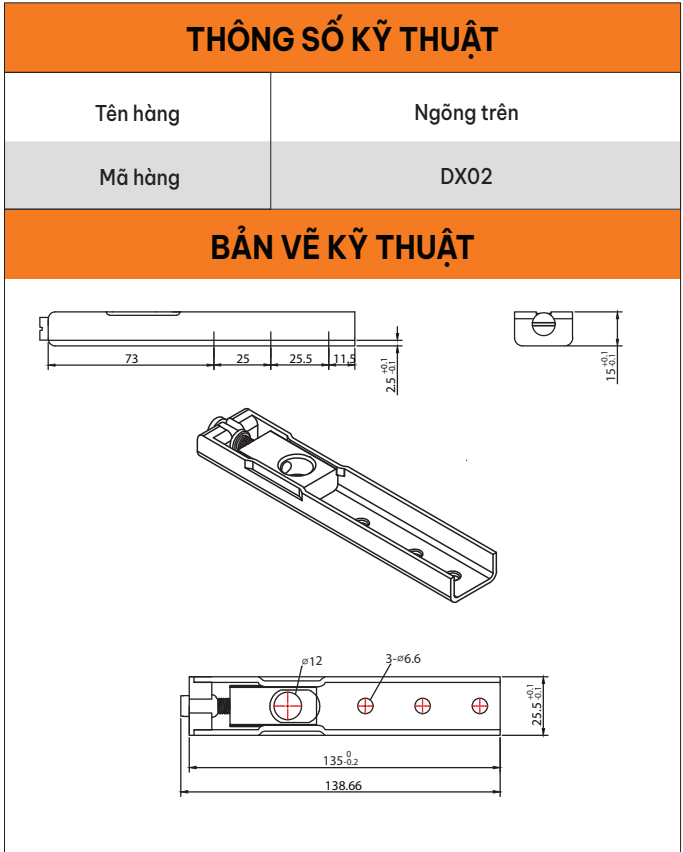

Ngõng dưới DY02

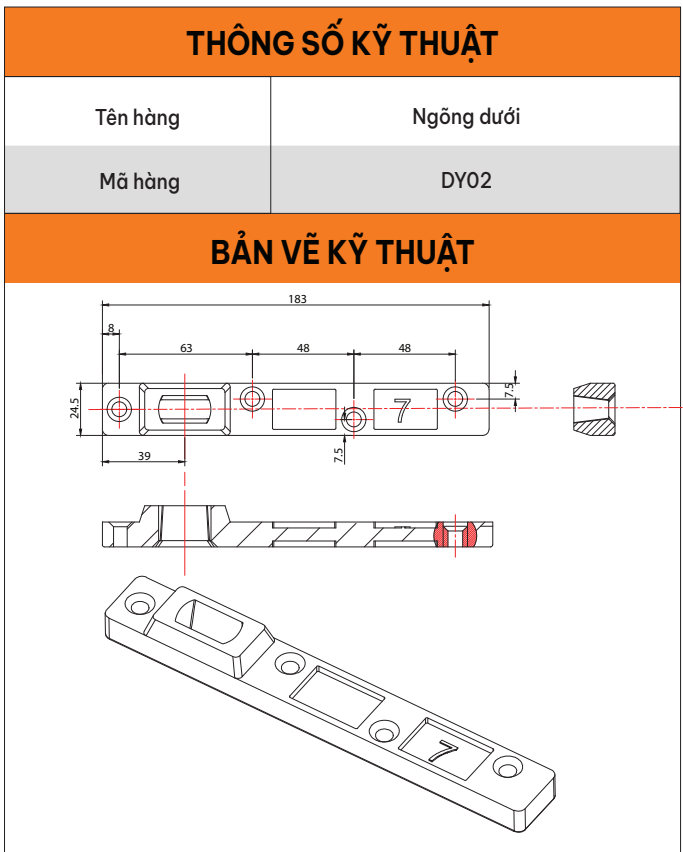

Phụ Kiện Cửa Thủy Lực Dòng EC

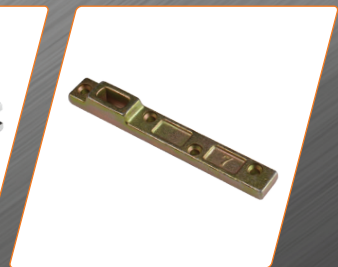
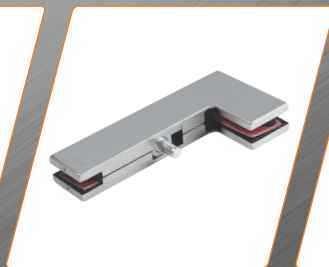
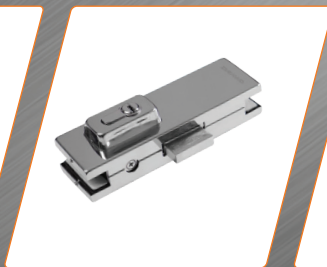

Bản lề sàn DTH90-EC



Door adjustment / Điều chỉnh cửa

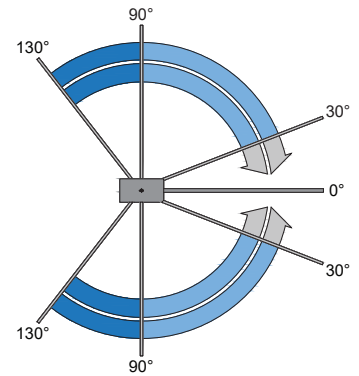

 Buffer zone / Góc mở rộng

 Reset area / Vùng giảm tốc độ

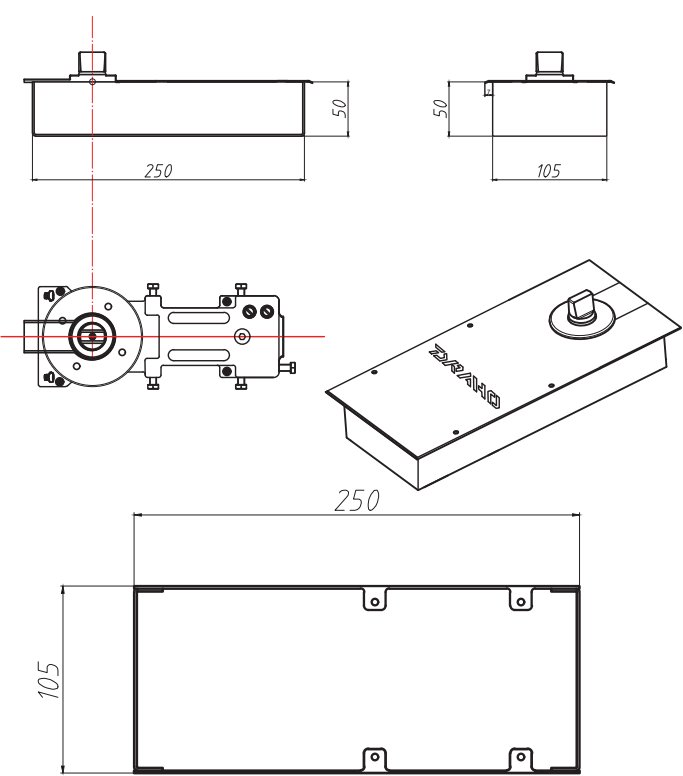
THÔNG SỐ KỸ THUẬT		BẢN VẼ KỸ THUẬT	
Tên hàng	Bản lề sàn		
Mã hàng	DTH90-EC		
Kích thước hộp sàn L*W*H (mm)	250 x 105 x 50		
Tải trọng (kg)	90		
Sải cánh rộng (mm)	880		
Sải cánh cao (mm)	2200		
Số lần vận hành	>500.000		
Góc định vị (độ)	90 và 115		

Bản lề sàn DTH100-EC



Door adjustment / Điều chỉnh cửa

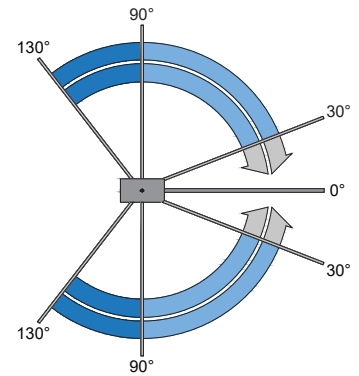

Buffer zone / Góc mở rộng

Reset area / Vùng giảm tốc độ

THÔNG SỐ KỸ THUẬT		BẢN VẼ KỸ THUẬT	
Tên hàng	Bản lề sàn		
Mã hàng	DTH100-EC		
Kích thước hộp sàn L*W*H (mm)	250 x 105 x 50		
Tải trọng (kg)	100		
Sải cánh rộng (mm)	900		
Sải cánh cao (mm)	2200		
Số lần vận hành	>500.000		
Góc định vị (độ)	90 và 115		

Bản lề sàn DTH120-EC



Door adjustment / Điều chỉnh cửa

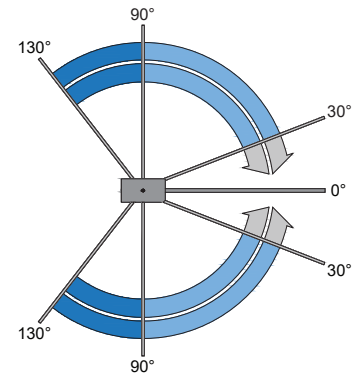

Buffer zone / Góc mở rộng

Reset area / Vùng giảm tốc độ

THÔNG SỐ KỸ THUẬT		BẢN VẼ KỸ THUẬT	
Tên hàng	Bản lề sàn		
Mã hàng	DTH120-EC		
Kích thước hộp sàn L*W*H (mm)	290 x 125 x 52		
Tải trọng (kg)	120		
Sải cánh rộng (mm)	1100		
Sải cánh cao (mm)	2400		
Số lần vận hành	>500.000		
Góc định vị (độ)	90 và 115		

Bản lề sàn DTH150-EC



Door adjustment / Điều chỉnh cửa

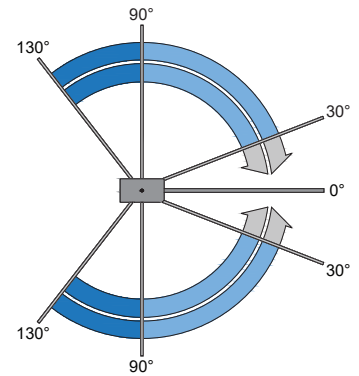

Buffer zone / Góc mở rộng

Reset area / Vùng giảm tốc độ

THÔNG SỐ KỸ THUẬT		BẢN VẼ KỸ THUẬT	
Tên hàng	Bản lề sàn		
Mã hàng	DTH150-EC		
Kích thước hộp sàn L*W*H (mm)	305 x 111 x 46		
Tải trọng (kg)	150		
Sải cánh rộng (mm)	1150		
Sải cánh cao (mm)	2500		
Số lần vận hành	>500.000		
Góc định vị (độ)	90 và 115		

Bản lề sàn DTH200-N



Door adjustment / Điều chỉnh cửa

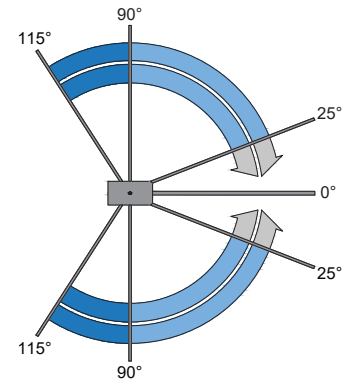

Buffer zone / Góc mở rộng

Reset area / Vùng giảm tốc độ

THÔNG SỐ KỸ THUẬT		BẢN VẼ KỸ THUẬT	
Tên hàng	Bản lề sàn		
Mã hàng	DTH200-N		
Kích thước hộp sàn L*W*H (mm)	310 x 125 x 58		
Tải trọng (kg)	200		
Sải cánh rộng (mm)	1300		
Sải cánh cao (mm)	3000		
Số lần vận hành	>500.000		
Góc định vị (độ)	90 và 115		

Bản lề sàn DTH240-N



Door adjustment / Điều chỉnh cửa

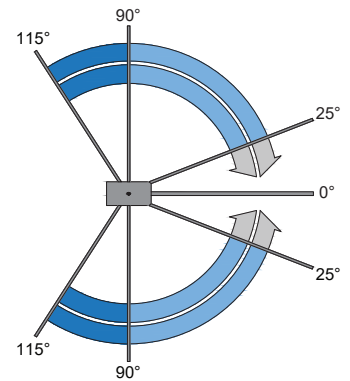

Buffer zone / Góc mở rộng

Reset area / Vùng giảm tốc độ

THÔNG SỐ KỸ THUẬT		BẢN VẼ KỸ THUẬT	
Tên hàng	Bản lề sàn		
Mã hàng	DTH240-N		
Kích thước hộp sàn L*W*H (mm)	310 x 125 x 58		
Tải trọng (kg)	240		
Sải cánh rộng (mm)	1400		
Sải cánh cao (mm)	3000		
Số lần vận hành	>500.000		
Góc định vị (độ)	90 và 115		

Bản lề sàn DTH300-N



Door adjustment / Điều chỉnh cửa

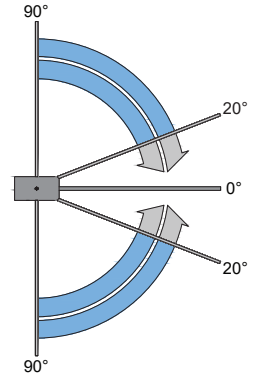

Reset area / Vùng giảm tốc độ

THÔNG SỐ KỸ THUẬT		BẢN VẼ KỸ THUẬT	
Tên hàng	Bản lề sàn		
Mã hàng	DTH300-N		
Kích thước hộp sàn L*W*H (mm)	342 x 79 x 60		
Tải trọng (kg)	300		
Sải cánh rộng (mm)	1450		
Sải cánh cao (mm)	3500		
Số lần vận hành	>500.000		
Góc định vị (độ)	90		

Kẹp góc L MJQ11-EC



THÔNG SỐ KỸ THUẬT

Tên hàng	Kẹp góc L
Mã hàng	MJQ11-EC

BẢN VẼ KỸ THUẬT

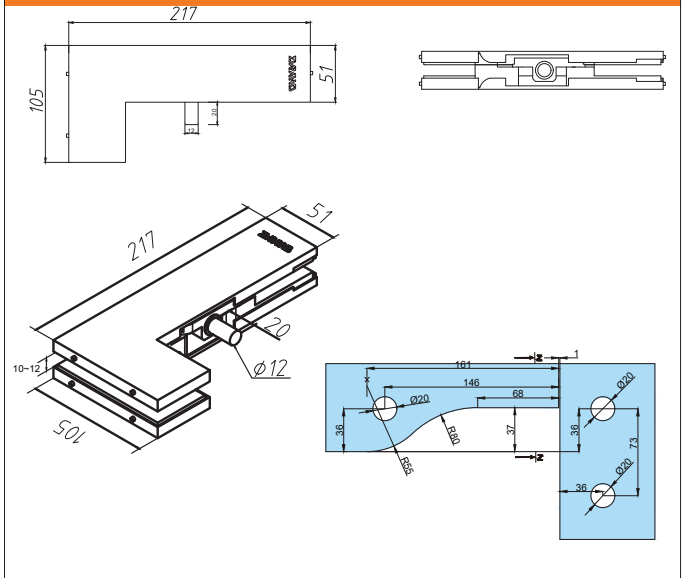

Kẹp đỉnh MJD11-EC



THÔNG SỐ KỸ THUẬT

Tên hàng	Kẹp đỉnh
Mã hàng	MJD11-EC

BẢN VẼ KỸ THUẬT

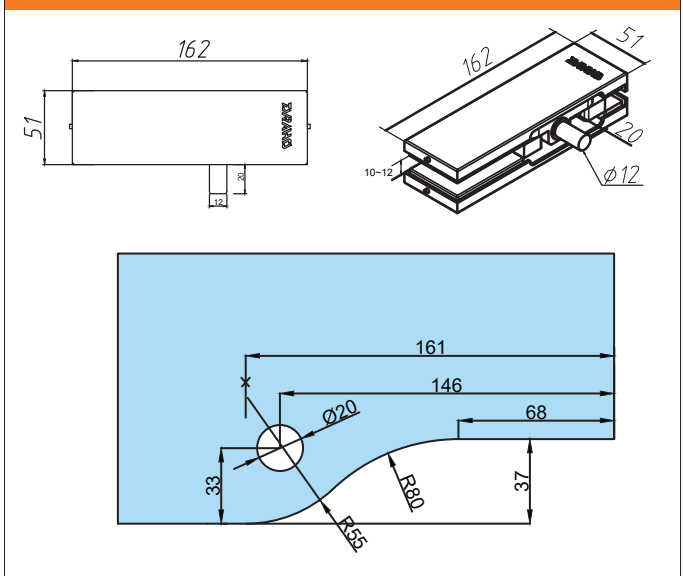

Kẹp trên MJS11-EC



THÔNG SỐ KỸ THUẬT

Tên hàng	Kẹp trên
Mã hàng	MJS11-EC

BẢN VẼ KỸ THUẬT

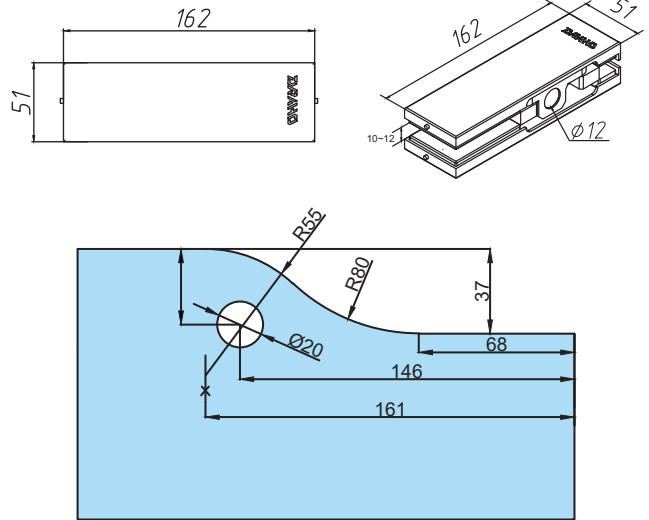

Kẹp dưới MJX11-EC



THÔNG SỐ KỸ THUẬT

Tên hàng	Kẹp dưới
Mã hàng	MJX11-EC

BẢN VẼ KỸ THUẬT

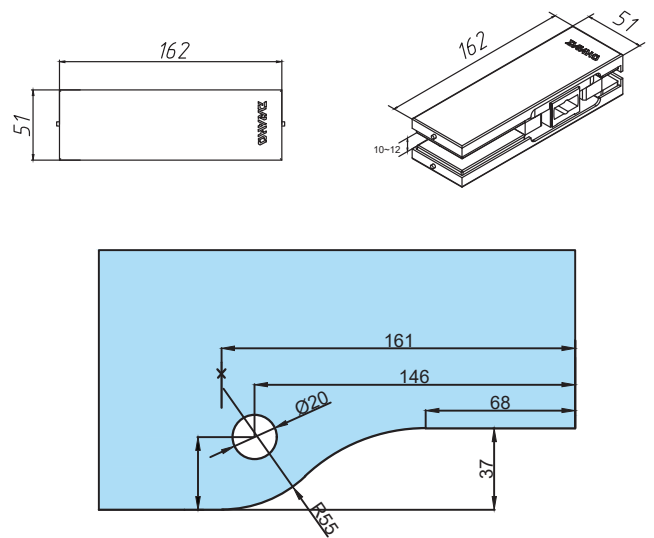

Khóa sàn JDS11-EC



THÔNG SỐ KỸ THUẬT

Tên hàng	Khóa sàn
Mã hàng	JDS11-EC

BẢN VẼ KỸ THUẬT

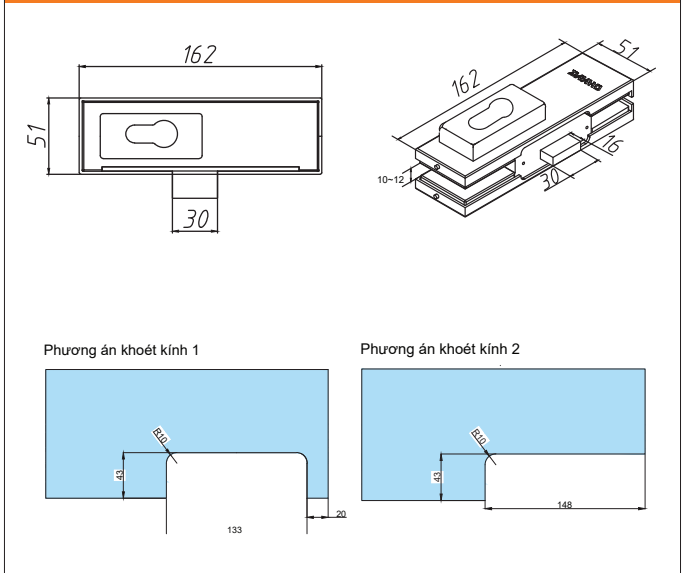

Khóa sàn DH-BDS3



THÔNG SỐ KỸ THUẬT

Tên hàng	Khóa sàn
Mã hàng	DH-BDS3

BẢN VẼ KỸ THUẬT

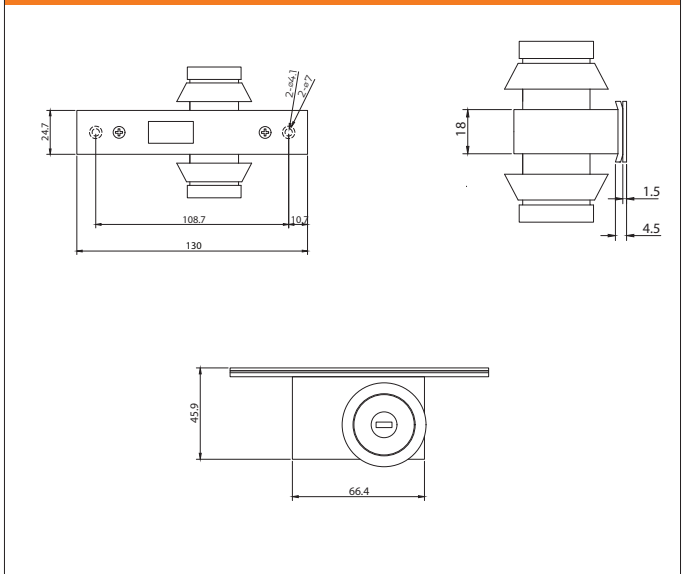

Cốt đĩnh JSZ11-EC

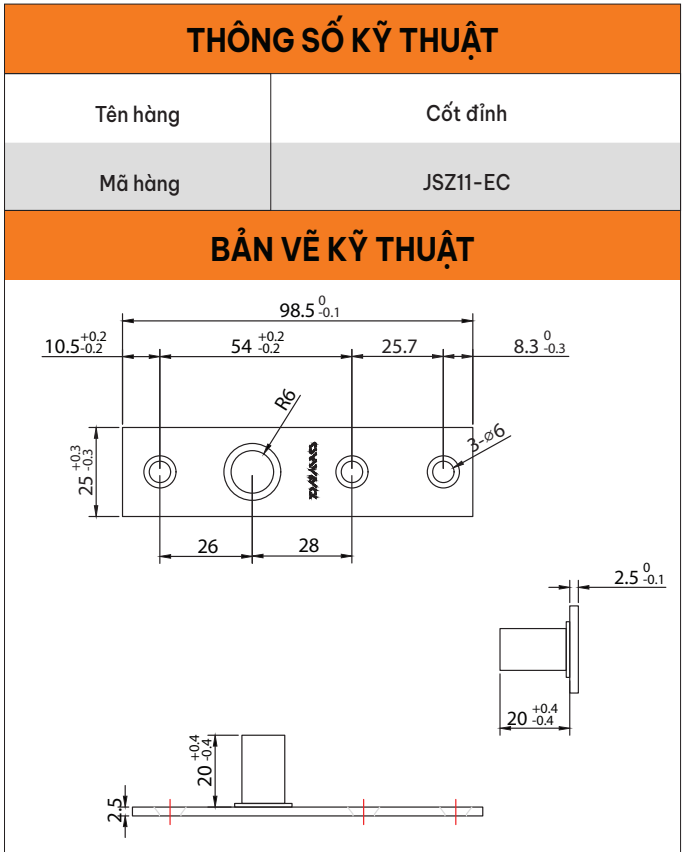
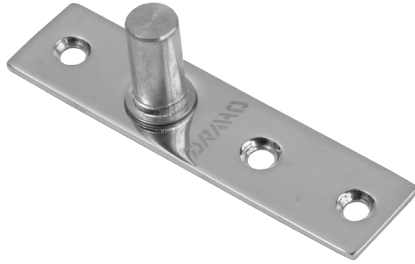

Ngõng đĩnh DS11-EC

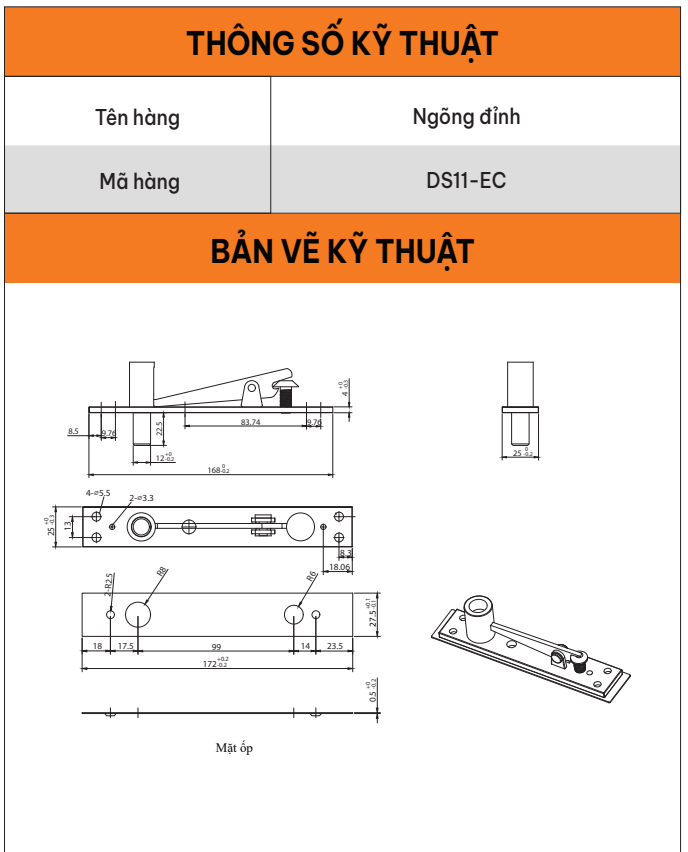
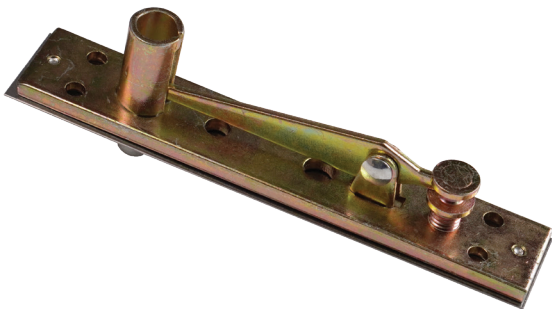

Ngõng trên DX11-EC

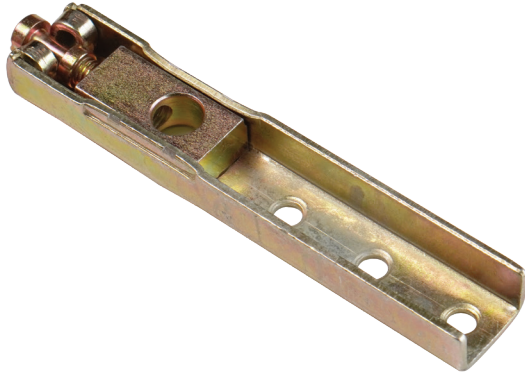

THÔNG SỐ KỸ THUẬT

Tên hàng	Ngõng trên
Mã hàng	DX11-EC

BẢN VẼ KỸ THUẬT

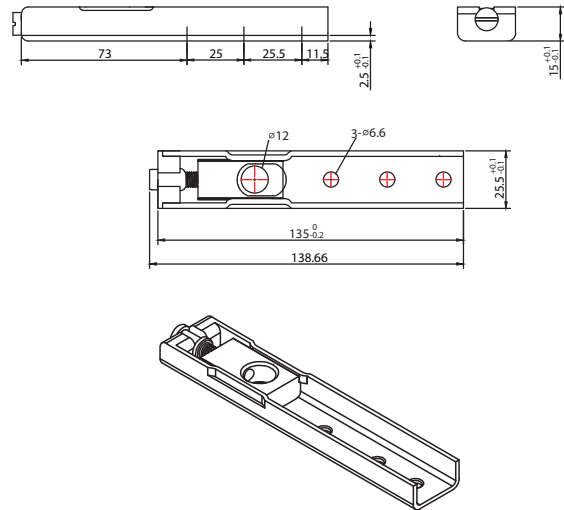

Ngõng dưới DY11-EC



THÔNG SỐ KỸ THUẬT

Tên hàng	Ngõng dưới
Mã hàng	DY11-EC

BẢN VẼ KỸ THUẬT

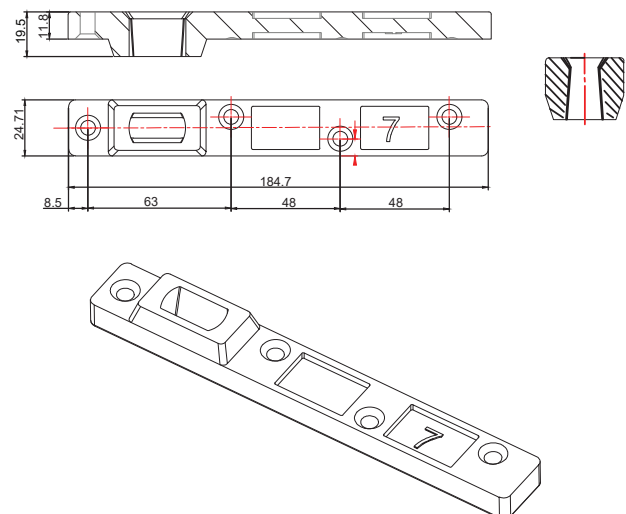

Phụ Kiện Cửa Thủy Lực Khác



Tay kéo DH-7003



THÔNG SỐ KỸ THUẬT

Tên hàng	Tay kéo
Mã hàng	DH-7003
Chất liệu	Inox 304
Dùng cho	Cửa kính, cửa khung nhôm
Vít lắp đặt	M8
Kích cỡ	A : 600 B : 400 C : $\Phi 38$ A : 800 B : 600 C : $\Phi 38$ A : 1200 B : 800 C : $\Phi 38$

BẢN VẼ KỸ THUẬT

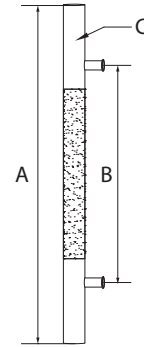

Tay kéo DH-7005



THÔNG SỐ KỸ THUẬT

Tên hàng	Tay kéo
Mã hàng	DH-7005
Chất liệu	Inox 304
Dùng cho	Cửa kính, cửa khung nhôm
Vít lắp đặt	M8
Kích cỡ	A : 800 B : 500 C : $\Phi 38$ A : 1200 B : 800 C : $\Phi 38$

BẢN VẼ KỸ THUẬT

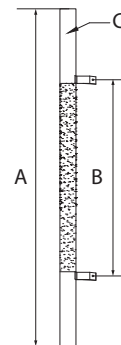

Tay kéo DH-7010

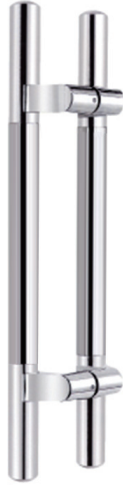

THÔNG SỐ KỸ THUẬT	
Tên hàng	Tay kéo
Mã hàng	DH-7010
Chất liệu	Inox 304
Dùng cho	Cửa kính, cửa khung nhôm
Vít lắp đặt	M8
Kích cỡ	A : 600 B : 400 C : ϕ 38 A : 800 B : 600 C : ϕ 38 A : 1200 B : 800 C : ϕ 38

BẢN VẼ KỸ THUẬT	

Tay kéo DH-7015



THÔNG SỐ KỸ THUẬT	
Tên hàng	Tay kéo
Mã hàng	DH-7015
Chất liệu	Inox 304
Dùng cho	Cửa kính, cửa khung nhôm
Vít lắp đặt	M8
Kích cỡ	A : 800 B : 500 C : ϕ 38 A : 1200 B : 800 C : ϕ 38

BẢN VẼ KỸ THUẬT	

Tay kéo DH-7033



THÔNG SỐ KỸ THUẬT	
Tên hàng	Tay kéo
Mã hàng	DH-7033
Chất liệu	Inox 304
Dùng cho	Cửa kính, cửa khung nhôm
Vít lắp đặt	M8
Kích cỡ	A : 800 B : 500 C : ϕ 38 A : 1200 B : 800 C : ϕ 38

BẢN VẼ KỸ THUẬT	

Tay co DCH-C45.6080



THÔNG SỐ KỸ THUẬT

Mã hàng	DCH-C45.6080
Tải trọng(kg)	45
Sải cánh rộng(mm)	600 - 800
Số lần vận hành	>500.000
Màu sắc	Màu bạc
Công năng	Tay co không dừng
Tốc độ	Điều chỉnh 2 giai đoạn
Chất liệu	Thân bằng hợp kim nhôm, tay khuỷu bằng sắt mạ

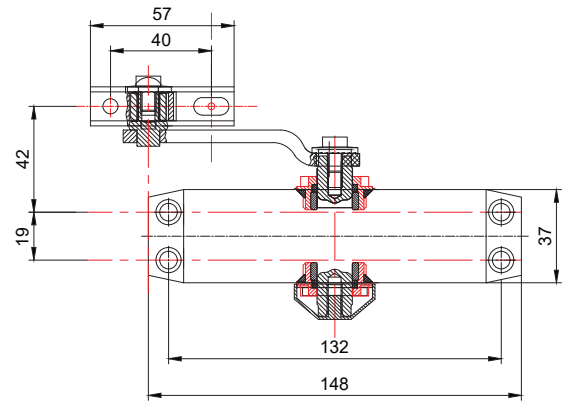

Tay co DCH-C60.80100



THÔNG SỐ KỸ THUẬT

Mã hàng	DCH-C60.80100
Tải trọng(kg)	60
Sải cánh rộng(mm)	800 - 1000
Số lần vận hành	>300.000
Màu sắc	Màu bạc
Công năng	Tay co không dừng
Tốc độ	Điều chỉnh 2 giai đoạn
Chất liệu	Thân bằng hợp kim nhôm, tay khuỷu bằng sắt mạ

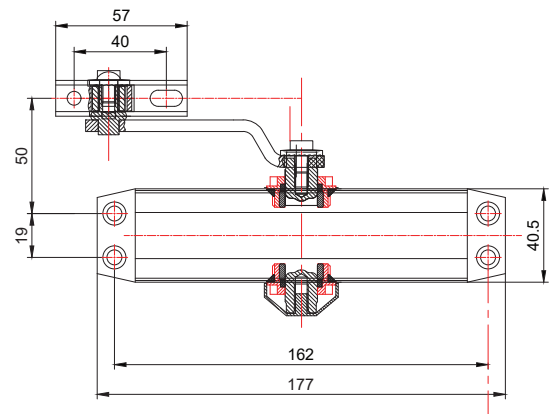

Tay co DCH-D65.80100



THÔNG SỐ KỸ THUẬT

Mã hàng	DCH-D65.80100
Tải trọng(kg)	65
Sải cánh rộng(mm)	800 - 1000
Số lần vận hành	>500.000
Màu sắc	Màu bạc
Công năng	Tay co không dừng
Tốc độ	Điều chỉnh 2 giai đoạn
Chất liệu	Thân bằng hợp kim nhôm, tay khuỷu bằng sắt mạ

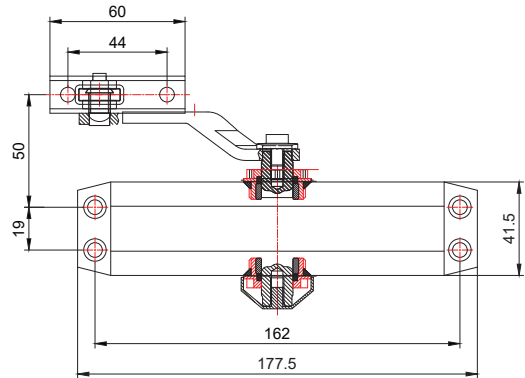

Tay co DCH-DD65.80100



THÔNG SỐ KỸ THUẬT

Mã hàng	DCH-DD65.80100
Tải trọng(kg)	65
Sải cánh rộng(mm)	800 - 1000
Số lần vận hành	>500.000
Màu sắc	Màu bạc
Công năng	Tay co giữ góc 90°
Tốc độ	Điều chỉnh 2 giai đoạn
Chất liệu	Thân bằng hợp kim nhôm, tay khuỷu bằng sắt mạ

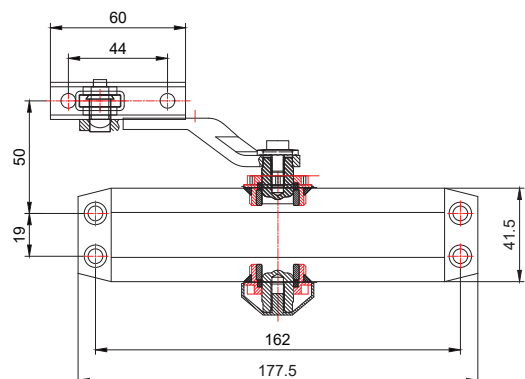

Tay co DCH-C80.90110



THÔNG SỐ KỸ THUẬT

Mã hàng	DCH-C80.90110
Tải trọng(kg)	80
Sải cánh rộng(mm)	900 - 1100
Số lần vận hành	>500.000
Màu sắc	Màu bạc
Công năng	Tay co không dừng
Tốc độ	Điều chỉnh 2 giai đoạn
Chất liệu	Thân bằng hợp kim nhôm, tay khuỷu bằng sắt mạ

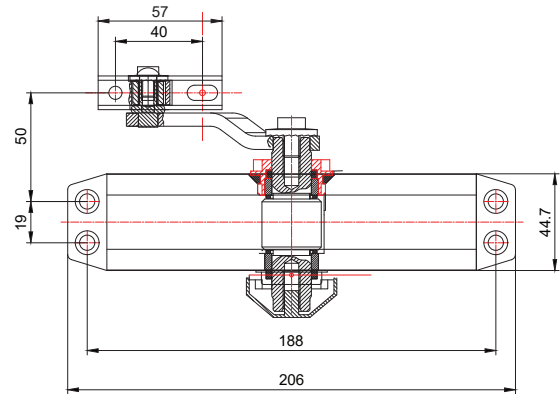

Tay co DCH-DC80.90110



THÔNG SỐ KỸ THUẬT

Mã hàng	DCH-DC80.90110
Tải trọng(kg)	80
Sải cánh rộng(mm)	900 - 1100
Số lần vận hành	>500.000
Màu sắc	Màu bạc
Công năng	Tay co giữ góc 90°
Tốc độ	Điều chỉnh 2 giai đoạn
Chất liệu	Thân bằng hợp kim nhôm, tay khuỷu bằng sắt mạ

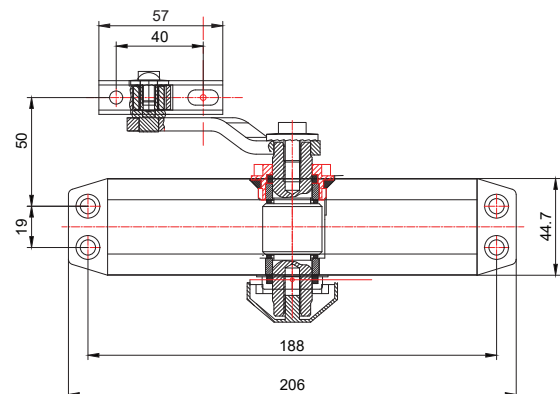

Tay co DCH-C100.90110



THÔNG SỐ KỸ THUẬT

Mã hàng	DCH-C100.90110
Tải trọng(kg)	100
Sải cánh rộng(mm)	900 - 1100
Số lần vận hành	>500.000
Màu sắc	Màu bạc
Công năng	Tay co không dừng
Tốc độ	Điều chỉnh 2 giai đoạn
Chất liệu	Thân bằng hợp kim nhôm, tay khuỷu bằng sắt mạ

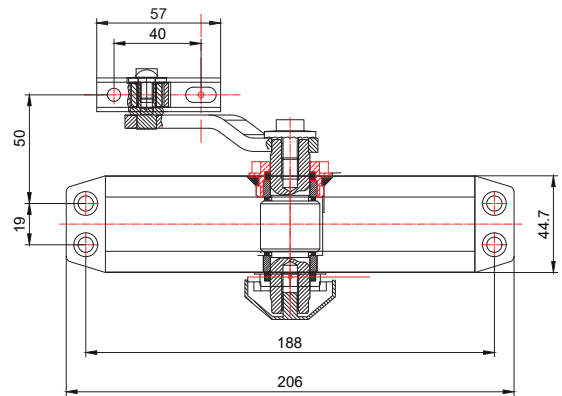

Tay co DCH-V65.80100



THÔNG SỐ KỸ THUẬT

Mã hàng	DCH-V65.80100
Tải trọng(kg)	65
Sải cánh rộng(mm)	800 - 1000
Số lần vận hành	>500.000
Màu sắc	Màu bạc
Công năng	Tay co không dừng
Tốc độ	Điều chỉnh 2 giai đoạn
Chất liệu	Thân bằng hợp kim nhôm, tay khuỷu bằng sắt mạ

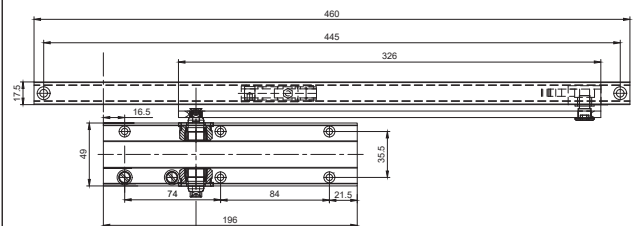

Tay co DCH-DV65.80100



THÔNG SỐ KỸ THUẬT

Mã hàng	DCH-DV65.80100
Tải trọng(kg)	65
Sải cánh rộng(mm)	800 - 1000
Số lần vận hành	>500.000
Màu sắc	Màu bạc
Công năng	Tay co giữ góc 90°
Tốc độ	Điều chỉnh 2 giai đoạn
Chất liệu	Thân bằng hợp kim nhôm, tay khuỷu bằng sắt mạ

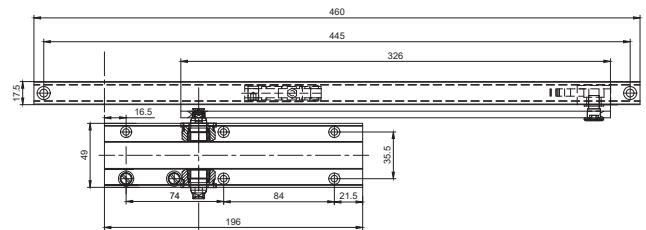

Tay co DCH-A65.90105



THÔNG SỐ KỸ THUẬT

Mã hàng	DCH-A65.90105
Tải trọng(kg)	65
Sải cánh rộng(mm)	900 - 1050
Số lần vận hành	>500.000
Màu sắc	Màu bạc
Công năng	Tay co không dừng
Tốc độ	Điều chỉnh 2 giai đoạn
Chất liệu	Thân bằng hợp kim nhôm, tay khuỷu bằng sắt mạ

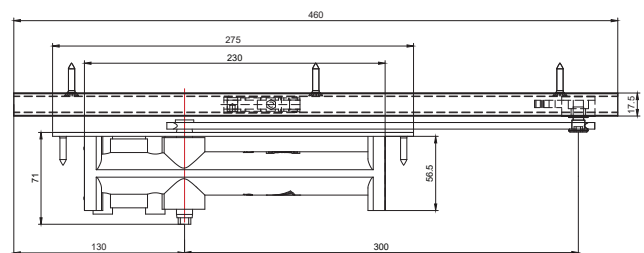

Tay co DCH-DA65.90105



THÔNG SỐ KỸ THUẬT

Mã hàng	DCH-DA65.90105
Tải trọng(kg)	65
Sải cánh rộng(mm)	900- 1050
Số lần vận hành	>500.000
Màu sắc	Màu bạc
Công năng	Tay co giữ góc 90°
Tốc độ	Điều chỉnh 2 giai đoạn
Chất liệu	Thân bằng hợp kim nhôm, tay khuỷu bằng sắt mạ

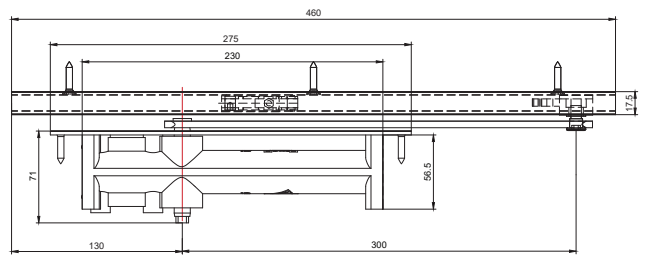

Tay co DCH-A80.100115 DCH-DA80.100115



THÔNG SỐ KỸ THUẬT

Mã hàng	DCH-A80.100115/DCH-DA80.100115
Tải trọng(kg)	80
Sải cánh rộng(mm)	1000- 1150
Số lần vận hành	>500.000
Màu sắc	Màu bạc
Công năng	Tay co không dừng/Tay co giữ góc 90°
Tốc độ	Điều chỉnh 2 giai đoạn
Chất liệu	Thân bằng hợp kim nhôm, tay khuỷu bằng sắt mạ

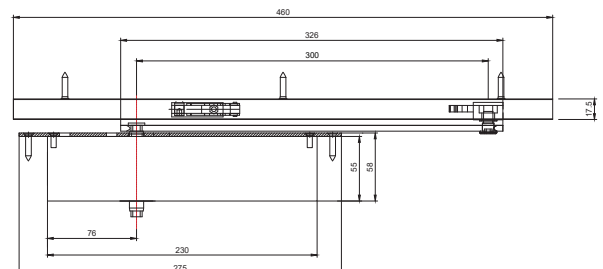

Kẹp chốt DHHS-503AB



THÔNG SỐ KỸ THUẬT

Tên hàng	kẹp chốt
Mã hàng	DHHS-503AB

BẢN VẼ KỸ THUẬT

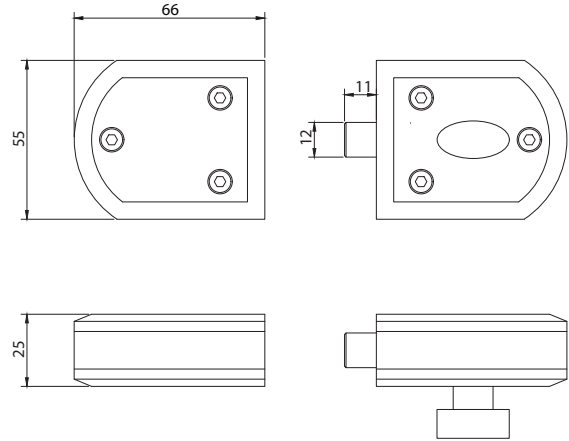

Kẹp chốt DHHS-503A



THÔNG SỐ KỸ THUẬT

Tên hàng	kẹp chốt
Mã hàng	DHHS-503A

BẢN VẼ KỸ THUẬT

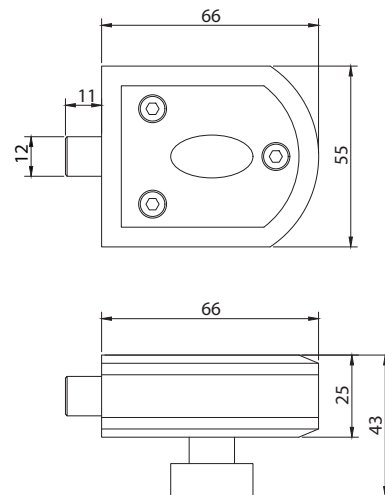

Kẹp chốt DHHS-504AB



THÔNG SỐ KỸ THUẬT

Tên hàng	kẹp chốt
Mã hàng	DHHS-504AB

BẢN VẼ KỸ THUẬT

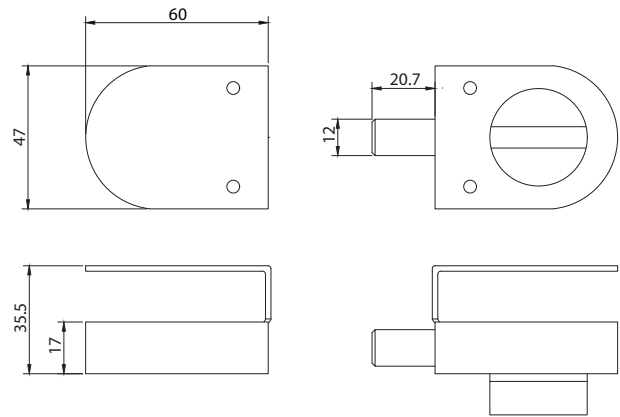

Kẹp chốt DHHS-504A



THÔNG SỐ KỸ THUẬT

Tên hàng	kẹp chốt
Mã hàng	DHHS-504A

BẢN VẼ KỸ THUẬT

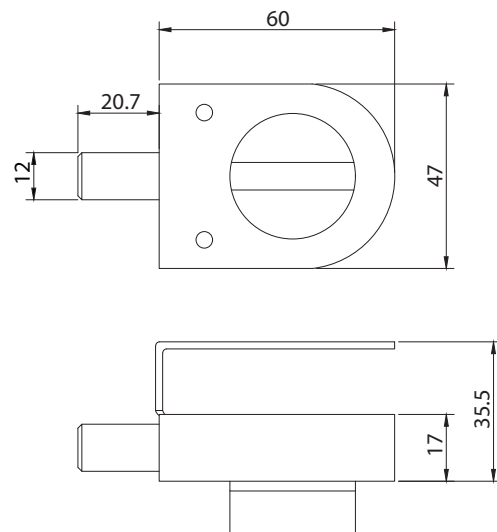

Một số dự án sử dụng phụ kiện cửa thủy lực Draho

Gold Season

Chủ đầu tư: TNR

Vị trí: Hà Nội

Sử dụng sản phẩm: Phụ kiện nhôm kính, Phụ kiện cửa thủy lực



Vinhomes Ocean Park

Chủ đầu tư: Vingroup

Vị trí: Hưng yên

Sử dụng sản phẩm: Phụ kiện nhôm kính, Phụ kiện cửa thủy lực

Tòa nhà Trí Đức Mường Thanh

Chủ đầu tư: Mường Thanh
Vị trí: Quảng Ninh
Sử dụng sản phẩm: Phụ kiện cửa
thủy lực, Phụ kiện cabin tắm



The Minato

Chủ đầu tư: Minato
Vị trí: Hải Phòng
Sử dụng sản phẩm: Phụ kiện
cửa nhôm, Phụ kiện cửa thủy lực

Vinhomes Smart City

Chủ đầu tư: Vingroup

Vị trí: Hà Nội

Sử dụng sản phẩm: Phụ kiện nhôm kính, Phụ kiện cửa thủy lực



Centana Thủ Thiêm

Chủ đầu tư: Liên Doanh nhà đầu tư

Vị trí: Hồ Chí Minh

Sử dụng sản phẩm: Phụ kiện nhôm kính, Phụ kiện cửa thủy lực
Phụ kiện cabin

Sun Grand Boulevard Sầm Sơn

Chủ đầu tư: Sun Group
Vị trí: Thanh Hóa
Sử dụng sản phẩm: Phụ kiện cửa nhôm, Phụ kiện cửa thủy lực



Republic Plaza

Chủ đầu tư: Vietjet
Vị trí: Hồ Chí Minh
Sử dụng sản phẩm: Phụ kiện nhôm kính, Phụ kiện cửa thủy lực, Phụ kiện cabin tắm

PRIMO
ARCHITECTURAL HARDWARE

DRAHO

ARCHITECTURAL HARDWARE

Sản phẩm chính/Main Products:

- Phụ kiện nhôm kính - Aluminum And Glass Accessories
- Phụ kiện cửa thủy lực - DoorControls Hardware Fittings
- Phụ kiện cabin tắm - Bathroom Hardware
- Phụ kiện chân nhện - Leg Spider
- Trụ lan can inox - Stainless Steel Railing

 **Hotline: 0389.778.778**

Văn phòng đại diện:

- Hà Nội: Tầng 3 - tòa nhà 24T3 Thanh Xuân Complex, số 6 Lê Văn Thiêm, P. Thanh Xuân Trung, Q. Thanh Xuân, TP. Hà Nội
- Hồ Chí Minh: Tầng 2 - Tòa nhà Mộc Gia, 54/31 Phố Quang, Phường 2, Q. Tân Bình, TP. Hồ Chí Minh
- Đà Nẵng: 244C Đường Nguyễn Hữu Thọ, P. Hòa Cường Bắc, Q. Hải Châu, TP. Đà Nẵng

 **Website: draho.vn**

DRAHO - PHỤ KIỆN NHÔM KÍNH HÀNG ĐẦU VIỆT NAM