

PHỤ KIỆN LAN CAN KÍNH

PHỤ KIỆN CHÂN NHIỆN



Sản phẩm chính/Main Products:

- Phụ kiện nhôm kính - Aluminum And Glass Accessories
- Phụ kiện cửa thủy lực - DoorControls Hardware Fittings
- Phụ kiện cabin tắm - Bathroom Hardware
- Phụ kiện chân nhện - Leg Spider
- Trụ lan can inox - Stainless Steel Railing

Văn phòng đại diện:

- Hà Nội: Tầng 3 - tòa nhà 24T3 Thanh Xuân Complex, số 6 Lê Văn Thiêm, P. Thanh Xuân Trung, Q. Thanh Xuân, TP. Hà Nội
- Hồ Chí Minh: Tầng 2 - Tòa nhà Mộc Gia, 54/31 Phố Quang, Phường 2, Q. Tân Bình, TP. Hồ Chí Minh
- Đà Nẵng: 244C Đường Nguyễn Hữu Thọ, P. Hòa Cường Bắc, Q. Hải Châu, TP. Đà Nẵng



Fine Hardware Products of DRAHO Guarantee High-quality Projects



Fine Hardware Products of DRAHO Guarantee High-quality Projects

GIỚI THIỆU CHUNG



Draho Việt Nam là công ty phát triển thần tốc nhất trong ngành, là đơn vị chuyên sản xuất và kinh doanh các sản phẩm phụ kiện nhôm kính và mặt dựng kính chất lượng cao như: phụ kiện cửa nhôm, phụ kiện cửa kính, phụ kiện cabin tắm kính, trụ lan can, chân nhện spider,...

Để chinh phục thị trường trên toàn lãnh thổ Việt Nam, Draho chỉ mất 3 năm để bắt tay cung cấp sản phẩm cho các Tập đoàn bất động sản lớn nhất Việt Nam như Vingroup, Sun group, FLC Group, Novaland, BRG, Hưng Thịnh, Masteri,... trong khi các công ty lớn khác phải mất 10 năm hoặc lâu hơn nữa.

Để làm nên sự phát triển thần tốc này, công ty dựa trên 3 yếu tố quan trọng nhất: Tập trung vào khách hàng - Thương hiệu - R&D sản phẩm.

Với triết lý luôn lấy khách hàng làm trọng tâm, chỉ trong thời gian ngắn, phụ kiện nhôm kính Draho đã thiết lập 3 văn phòng công ty và kho hàng quy mô lớn tại 3 miền Việt Nam gồm Hà Nội, Đà Nẵng, TP.HCM nhằm cải thiện tiến độ cung cấp hàng hóa và dịch vụ một cách tốt nhất đến khách hàng. Nếu ở các công ty khác, việc mua hàng phải chờ đợi tới 30-45 ngày thì tại Draho, chúng tôi luôn có sẵn hàng để cung cấp tới quý khách.

Hệ thống nghiên cứu và phát triển sản phẩm của công ty luôn đi đầu xu thế phát triển của thị trường, bằng chứng là trong thời gian qua công ty đã mở hơn **500 bộ khuôn sản phẩm** mới cho khách hàng tại Việt Nam mà không có bất cứ hãng nào làm được, linh hoạt giải quyết nhu cầu đa dạng của khách hàng. Có những bài toán khó khách hàng chỉ có thể tìm thấy đáp án tại Draho.

"TIN CẬY - THÂN THIỆN" là cảm nghĩ của khách hàng về chúng tôi. Vì vậy, trong thời gian ngắn, sản phẩm Draho đã tạo dựng niềm tin và được khách hàng tin dụng trong hàng ngàn dự án lớn nhỏ như Vinhomes Central Park, Vinhomes Metropolis, Kingdom101, Sun Grand City,...

Luôn kiên định với triết lý kinh doanh của mình, Draho cam kết luôn đồng hành với khách hàng nhằm tăng giá trị hơn nữa bằng sản phẩm và dịch vụ.





PD1000: Trụ cao đơn bản

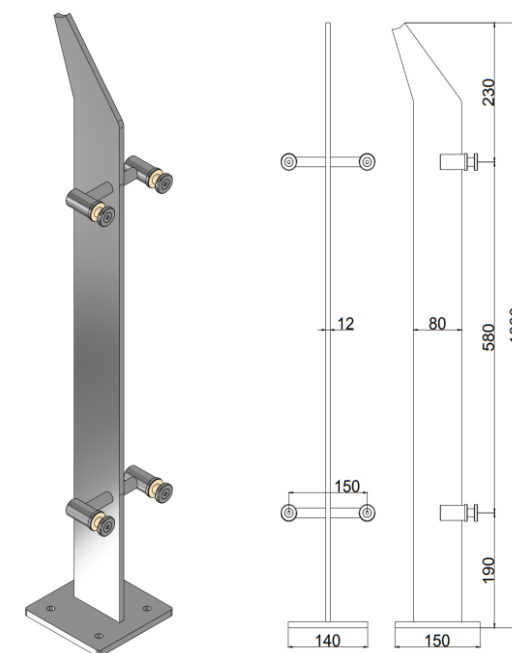

Mã bản vẽ LC1208

TÊN GỌI	THÔNG SỐ KỸ THUẬT
Chiều cao (H)	1000 mm
Chiều rộng thân (W1)	80 mm
Độ dày thân (T)	12 mm
Bảng mã (B1xB2xT2)	140x150x10 mm
Bề mặt	Xước / Bóng
Chất liệu	SUS304 / SUS316

PD1040: Trụ cao đơn bản

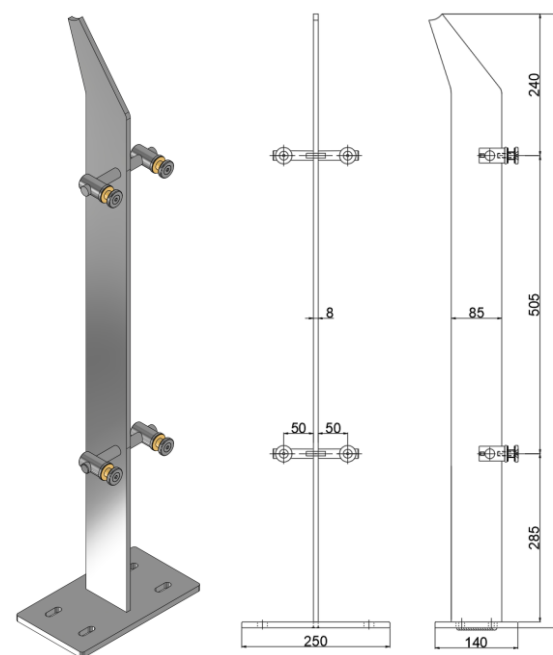

Mã bản vẽ LC1209

TÊN GỌI	THÔNG SỐ KỸ THUẬT
Chiều cao (H)	1040 mm
Chiều rộng thân (W1)	85 mm
Độ dày thân (T)	8 mm
Bảng mã (B1xB2xT2)	250x140x10 mm
Bề mặt	Xước / Bóng
Chất liệu	SUS304 / SUS316

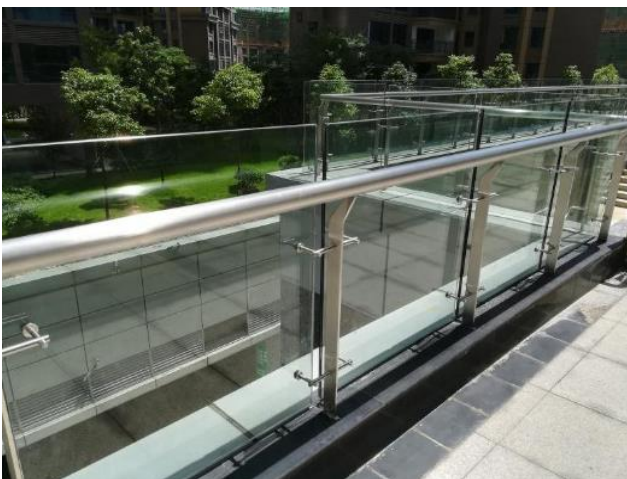
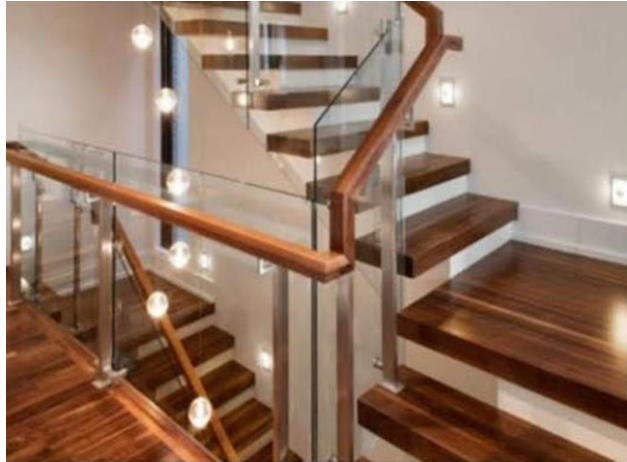

PD750: Trụ cao đơn bản

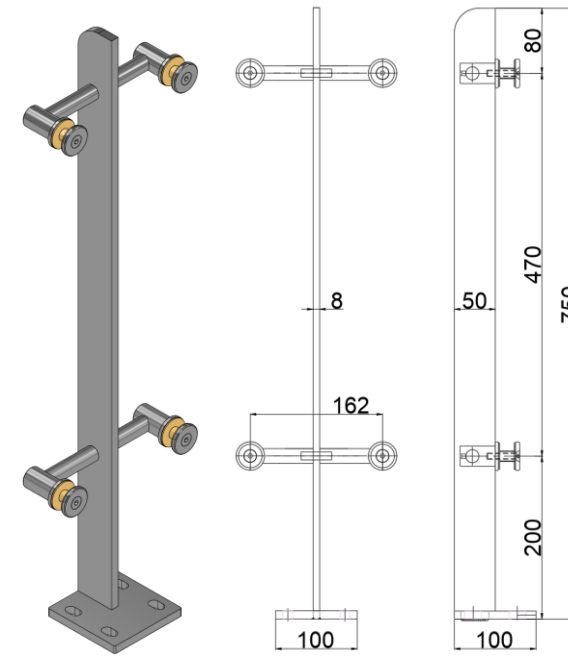

Mã bản vẽ LC1210

TÊN GỌI	THÔNG SỐ KỸ THUẬT
Chiều cao (H)	750 mm
Chiều rộng thân (W1)	50 mm
Độ dày thân (T)	12 mm
Bảng mã (B1xB2xT2)	100x100x10
Bề mặt	Xước / Bóng
Chất liệu	SUS304 / SUS316

PD1000: Trụ cao đơn bản

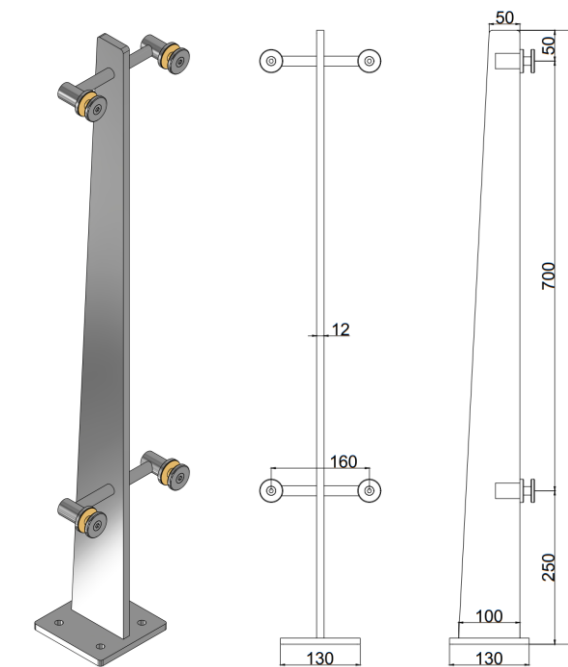

Mã bản vẽ LC1211

TÊN GỌI	THÔNG SỐ KỸ THUẬT
Chiều cao (H)	1000 mm
Chiều rộng thân (W1xW2)	100x50 mm
Độ dày thân (T)	12 mm
Bảng mã (B1xB2xT2)	130x130x10 mm
Bề mặt	Xước / Bóng
Chất liệu	SUS304 / SUS316

PD1200: Trụ cao đơn bản

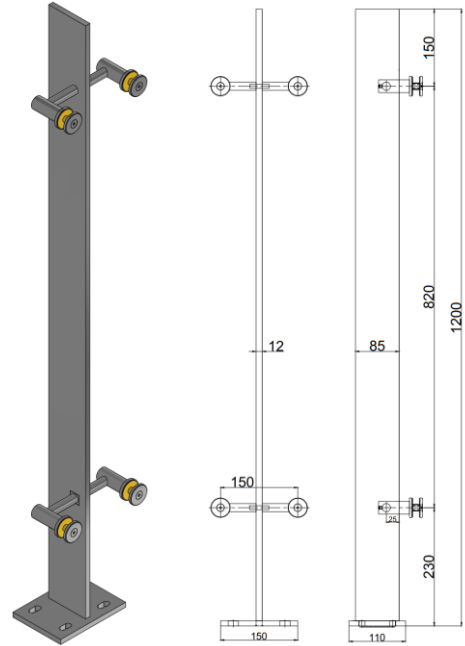

TÊN GỌI	THÔNG SỐ KỸ THUẬT
Chiều cao (H)	1200 mm
Chiều rộng thân (W1)	85 mm
Độ dày thân (T)	12 mm
Bảng mã (B1xB2xT2)	120x100x10 mm
Bề mặt	Xước / Bóng
Chất liệu	SUS304 / SUS316

Mã bản vẽ LC1212

PD1040: Trụ cao đơn bản

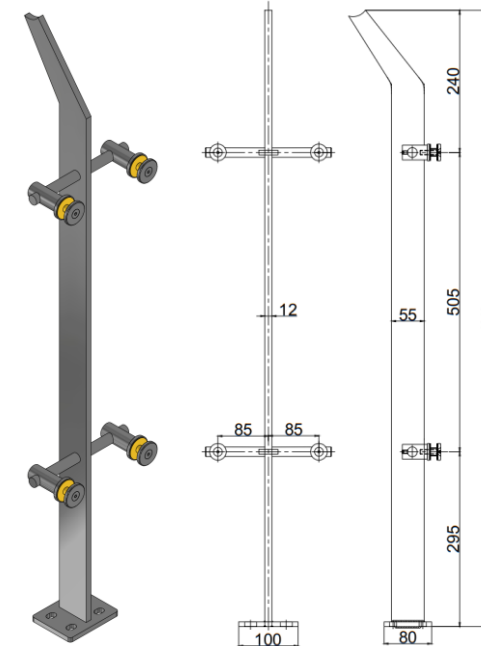

TÊN GỌI	THÔNG SỐ KỸ THUẬT
Chiều cao (H)	1040 mm
Chiều rộng thân (W1)	55 mm
Độ dày thân (T)	12 mm
Bảng mã (B1xB2xT2)	100x80x10 mm
Tay bắt kính	
Bề mặt	Xước / Bóng
Chất liệu	SUS304 / SUS316

Mã bản vẽ LC1216

PD988: Trụ cao đơn bản

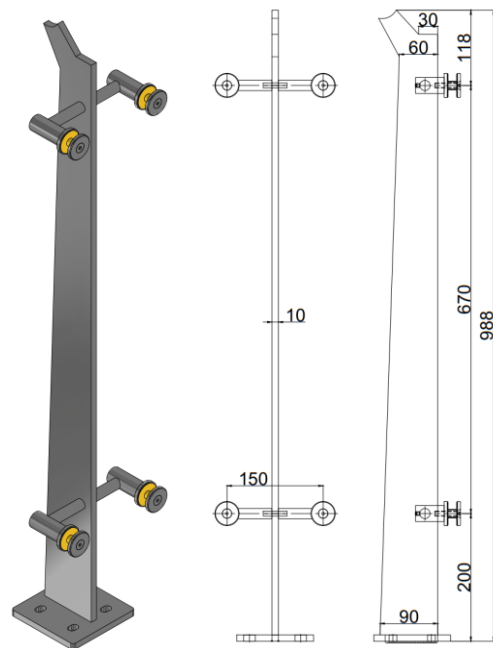

TÊN GỌI	THÔNG SỐ KỸ THUẬT
Chiều cao (H)	988 mm
Chiều rộng thân (W1xW2)	90x60 mm
Độ dày thân (T)	10 mm
Bảng mã (B1xB2xT2)	120x100x10 mm
Bề mặt	Xước / Bóng
Chất liệu	SUS304 / SUS316

Mã bản vẽ LC1215

PD1050: Trụ cao đơn bản

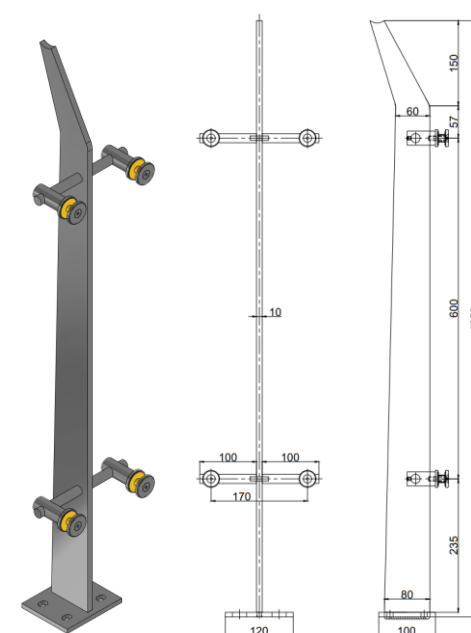

TÊN GỌI	THÔNG SỐ KỸ THUẬT
Chiều cao (H)	1050 mm
Chiều rộng thân (W1xW2)	80x60 mm
Độ dày thân (T)	10 mm
Bảng mã (B1xB2xT2)	120x100x10 mm
Bề mặt	Xước / Bóng
Chất liệu	SUS304 / SUS316

Mã bản vẽ LC1217

PD1040: Trụ cao đơn bản

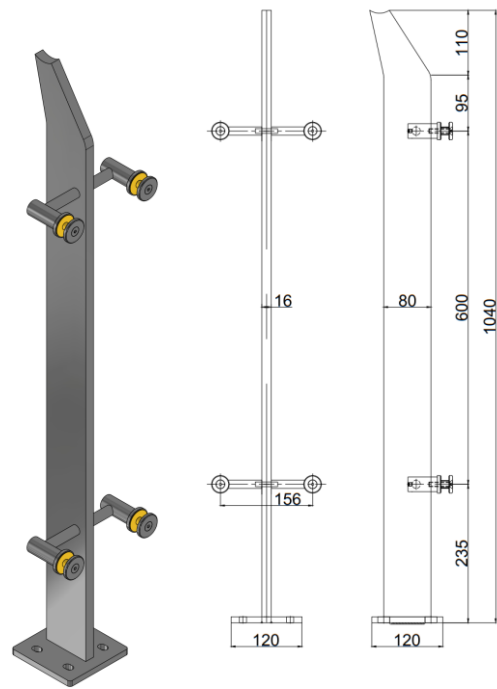

Mã bản vẽ **LC1218**

TÊN GỌI	THÔNG SỐ KỸ THUẬT
Chiều cao (H)	1040 mm
Chiều rộng thân (W1)	80 mm
Độ dày thân (T)	16 mm
Bảng mã (B1xB2xT2)	120x120x10 mm
Bề mặt	Xước / Bóng
Chất liệu	SUS304 / SUS316

PD1145: Trụ cao đơn bản

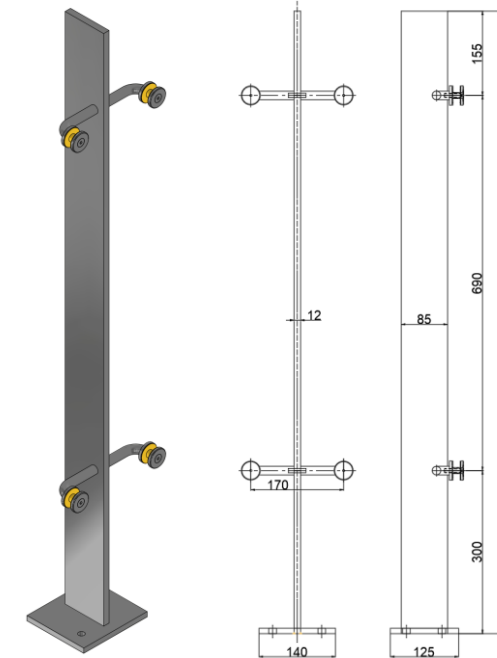

Mã bản vẽ **LC1225**

TÊN GỌI	THÔNG SỐ KỸ THUẬT
Chiều cao (H)	1145 mm
Chiều rộng thân (W1)	85 mm
Độ dày thân (T)	12 mm
Bảng mã (B1xB2xT2)	140x125x10 mm
Bề mặt	Xước / Bóng
Chất liệu	SUS304 / SUS316

PD906: Trụ cao đơn bản

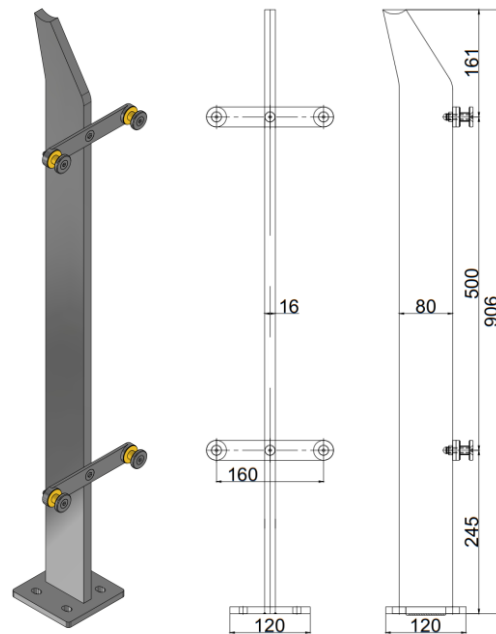

Mã bản vẽ **LC1219**

TÊN GỌI	THÔNG SỐ KỸ THUẬT
Chiều cao (H)	906 mm
Chiều rộng thân (W1xW2)	80 mm
Độ dày thân (T)	16 mm
Bảng mã (B1xB2xT2)	120x120x10 mm
Bề mặt	Xước / Bóng
Chất liệu	SUS304 / SUS316

PD1233: Trụ cao đơn bản

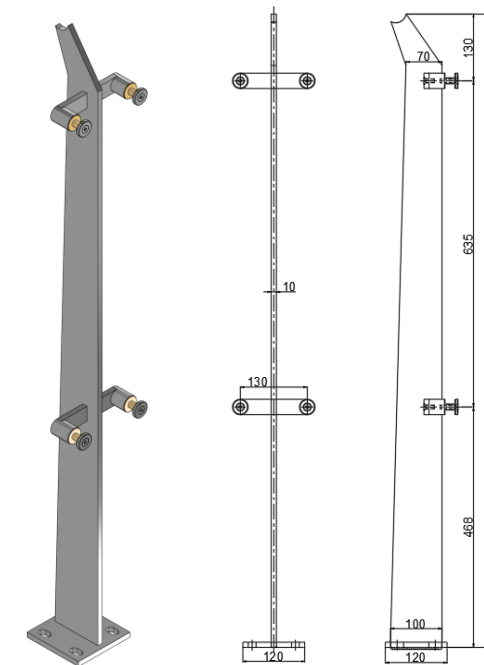

Mã bản vẽ **LC1221**

TÊN GỌI	THÔNG SỐ KỸ THUẬT
Chiều cao (H)	1233 mm
Chiều rộng thân (W1xW2)	100x70 mm
Độ dày thân (T)	10 mm
Bảng mã (B1xB2xT2)	120x120x10 mm
Bề mặt	Xước / Bóng
Chất liệu	SUS304 / SUS316

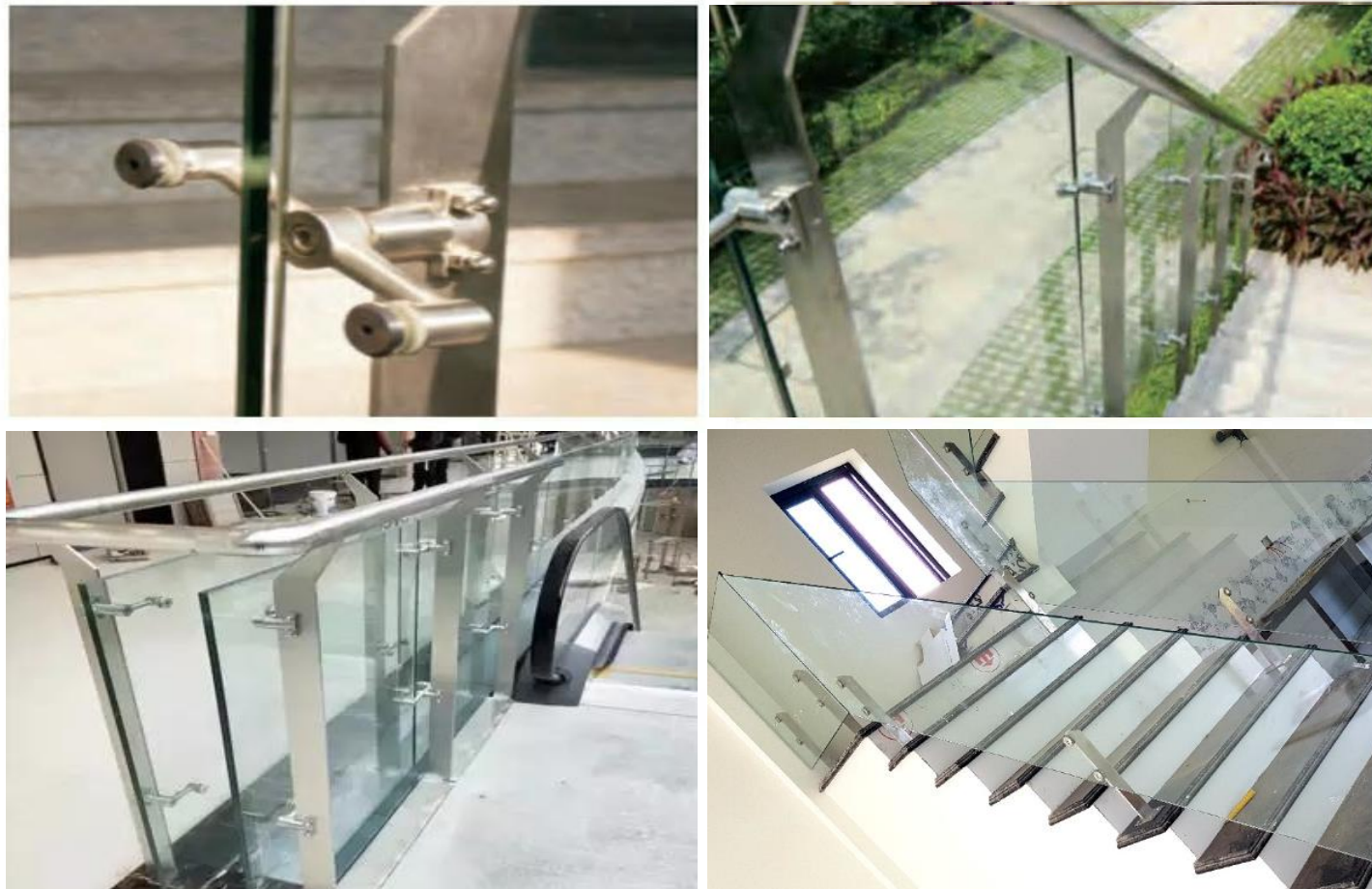

PD1050: Trụ cao đơn bản

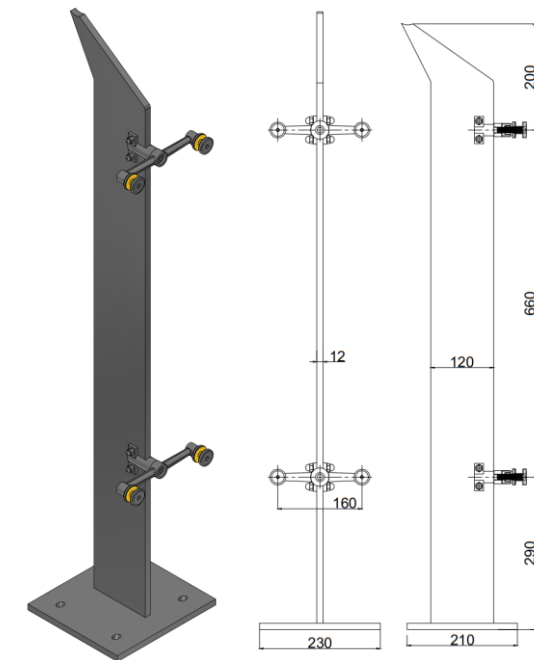

TÊN GỌI	THÔNG SỐ KỸ THUẬT
Chiều cao (H)	1050 mm
Chiều rộng thân (W1)	120 mm
Độ dày thân (T)	12 mm
Bảng mã (B1xB2xT2)	230x210x10 mm
Bề mặt	Xước / Bóng
Chất liệu	SUS304 / SUS316

Mã bản vẽ LC1219

PD380: Trụ cao đơn bản

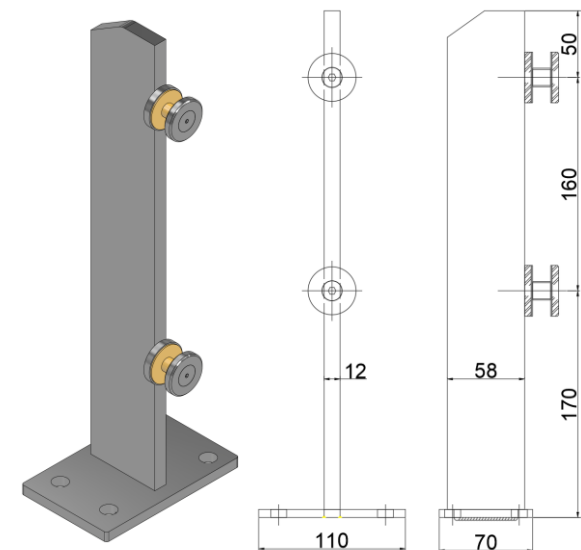

TÊN GỌI	THÔNG SỐ KỸ THUẬT
Chiều cao (H)	380 mm
Chiều rộng thân (W1)	58 mm
Độ dày thân (T)	12 mm
Bảng mã (B1xB2xT2)	110x70x6 mm
Bề mặt	Xước / Bóng
Chất liệu	SUS304 / SUS316

Mã bản vẽ LC1226



PD1160: Trụ cao đơn bản

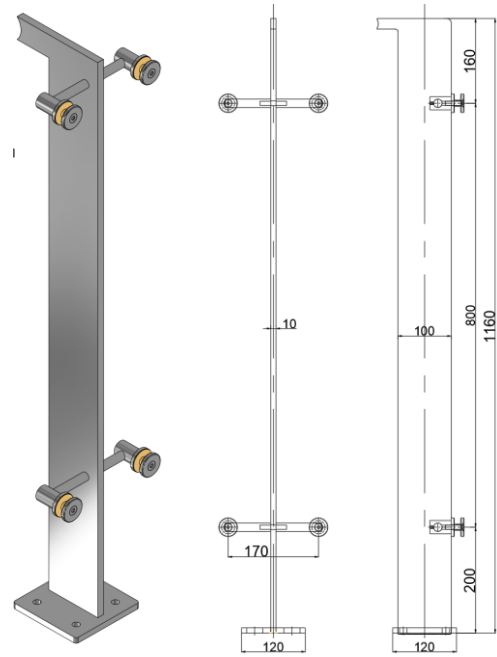

Mã bản vẽ LC1222

TÊN GỌI	THÔNG SỐ KỸ THUẬT
Chiều cao (H)	1160 mm
Chiều rộng thân (W1)	100 mm
Độ dày thân (T)	10 mm
Bảng mã (B1xB2xT2)	120x120x10 mm
Bề mặt	Xước / Bóng
Chất liệu	SUS304 / SUS316

PD1160: Trụ cao đơn bản

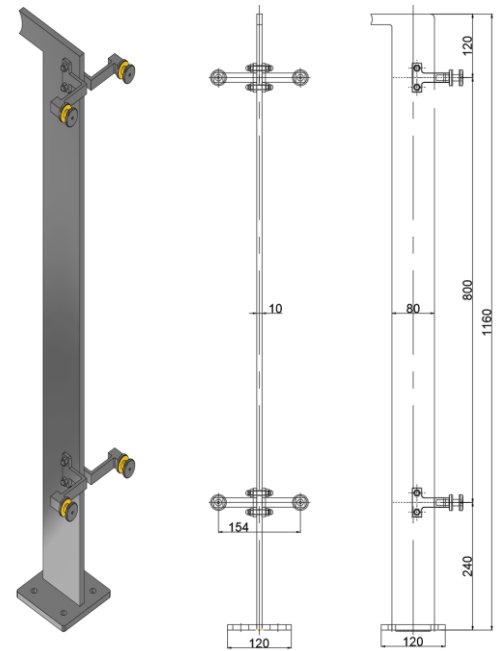

Mã bản vẽ LC1223

TÊN GỌI	THÔNG SỐ KỸ THUẬT
Chiều cao (H)	1160 mm
Chiều rộng thân (W1xW2)	80 mm
Độ dày thân (T)	10 mm
Bảng mã (B1xB2xT2)	120x120x10 mm
Bề mặt	Xước / Bóng
Chất liệu	SUS304 / SUS316

GGD Series: Pad ngăn

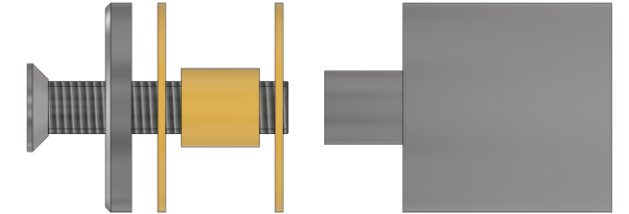
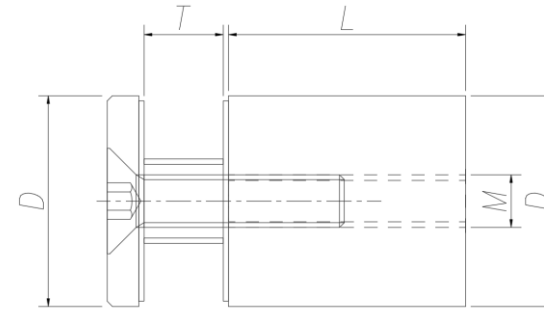

Mã bản vẽ LC2308

TÊN GỌI	THÔNG SỐ KỸ THUẬT
D: Đường kính trục, mặt bích	30-32-35-40-45-50 mm
L: Chiều dài thân Pad	30-35-40-45-50-60 mm
M: Bulông xuyên trục	10-12 mm
T : Độ dày kính	8 đến 18 mm
Bề mặt	Xước / Bóng
Chất liệu	SUS304 / SUS316



PLB160: Trụ ngàm

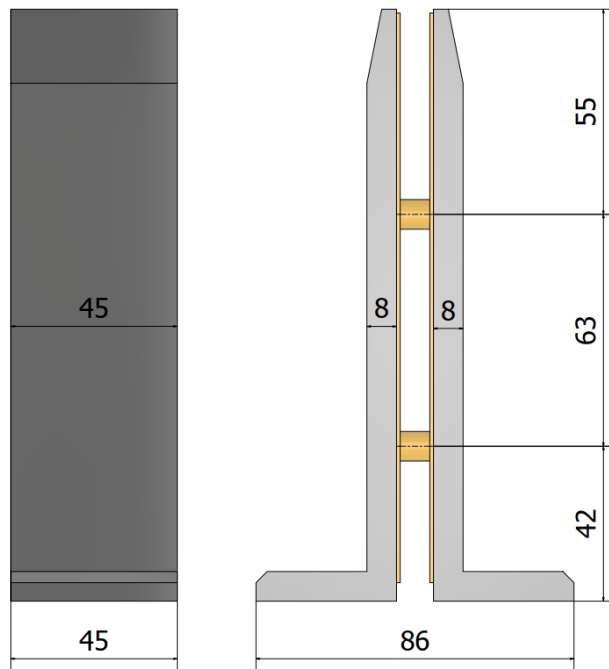

THÔNG SỐ KỸ THUẬT

- Trụ ngàm
- Chiều cao: 160 mm
- Thân trụ : 45x8 mm
- Bảng mã : 45x86x8 mm
- Bề mặt : Xước/Bóng
- Chất liệu: SUS304/SUS316

Mã bản vẽ LC2208

PLA220: Trụ ngàm

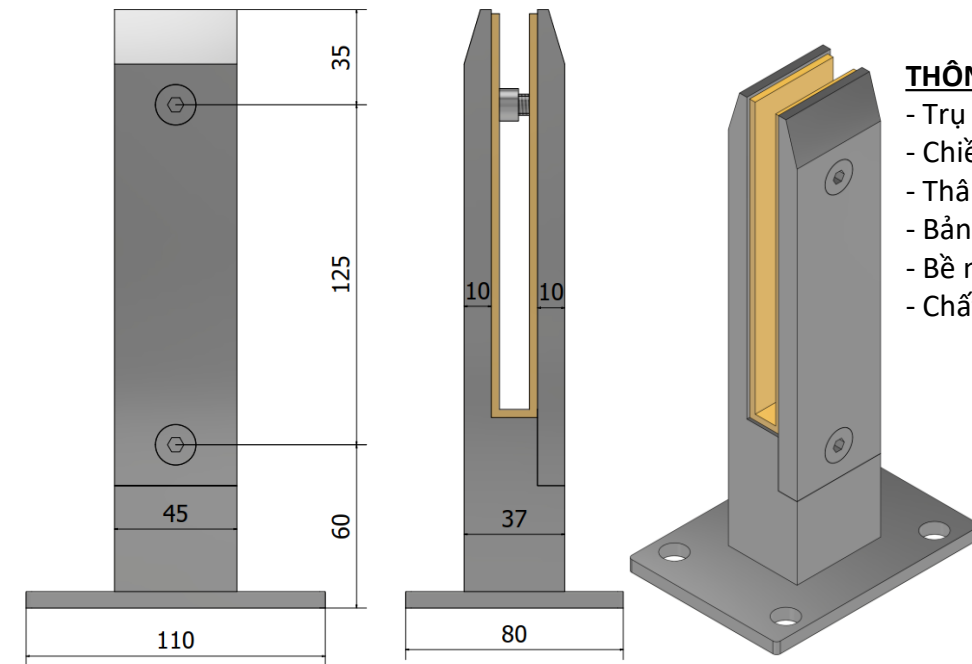

THÔNG SỐ KỸ THUẬT

- Trụ ngàm
- Chiều cao: 220 mm
- Thân trụ : 45x10
- Bảng mã : 110x80x6 mm
- Bề mặt : Xước/Bóng
- Chất liệu: SUS304/SUS316

Mã bản vẽ LC2209



PLC240: Trụ ngăn

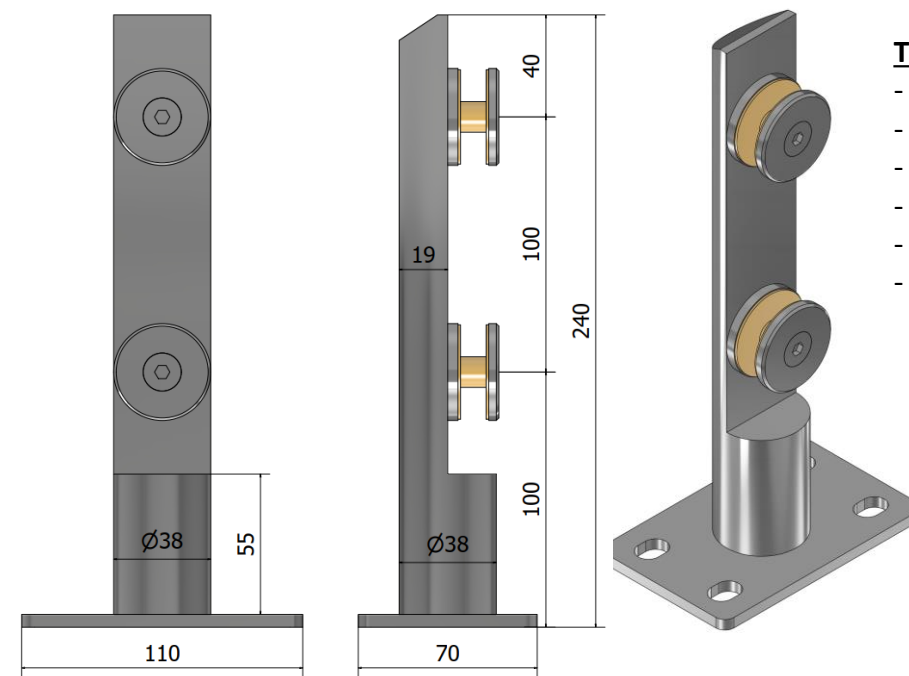

THÔNG SỐ KỸ THUẬT

- Trụ lan can ngăn - thân đặc
- Chiều cao: 240 mm
- Thân trụ : Ø 38 mm
- Bảng mã : 110x70x6 mm
- Bề mặt : Xước/Bóng
- Chất liệu: SUS304/SUS316

Mã bản vẽ LC2210

PDS805: Trụ kép cao

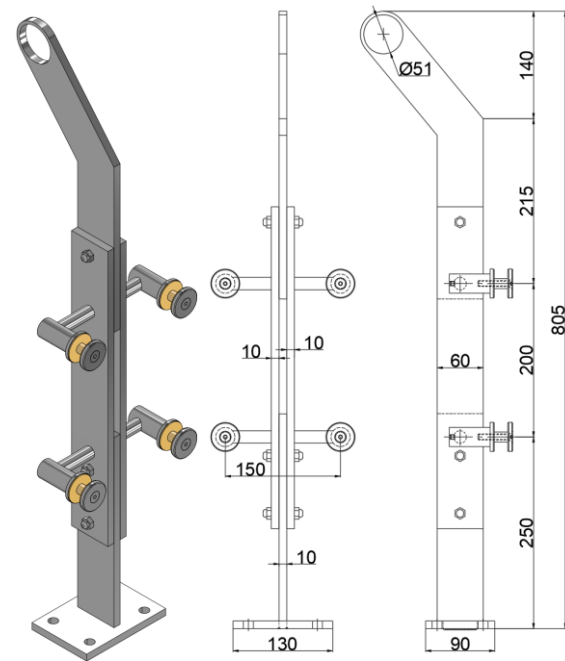

TÊN GỌI	THÔNG SỐ KỸ THUẬT
Chiều cao (H)	805 mm
Chiều rộng thân (W1)	60 mm
Độ dày thân (T)	10 mm
Bảng mã (B1xB2xT2)	130x90x10 mm
Bề mặt	Xước / Bóng
Chất liệu	SUS304 / SUS316

Mã bản vẽ LC2508

PDS395: Trụ kép lửng

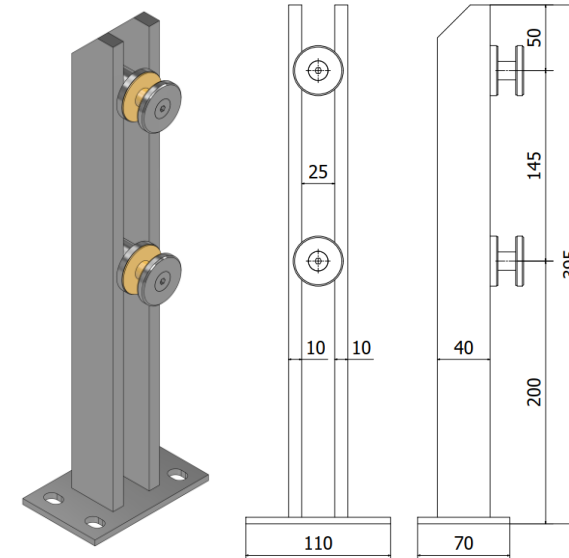

TÊN GỌI	THÔNG SỐ KỸ THUẬT
Chiều cao (H)	395 mm
Chiều rộng thân (W1)	40 mm
Độ dày thân (T)	10 mm
Bảng mã (B1xB2xT2)	110x70x5 mm
Bề mặt	Xước / Bóng
Chất liệu	SUS304 / SUS316

Mã bản vẽ LC2509

PDS320: Trụ kép lửng

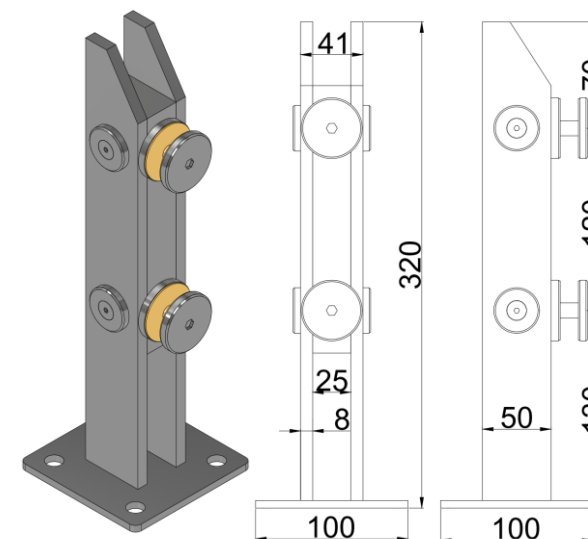

TÊN GỌI	THÔNG SỐ KỸ THUẬT
Chiều cao (H)	320 mm
Chiều rộng thân (W1)	50 mm
Độ dày thân (T)	8 mm
Bảng mã (B1xB2xT2)	100x100x5 mm
Bề mặt	Xước / Bóng
Chất liệu	SUS304 / SUS316

Mã bản vẽ LC2510





PYG1100: Trụ cao ống tròn

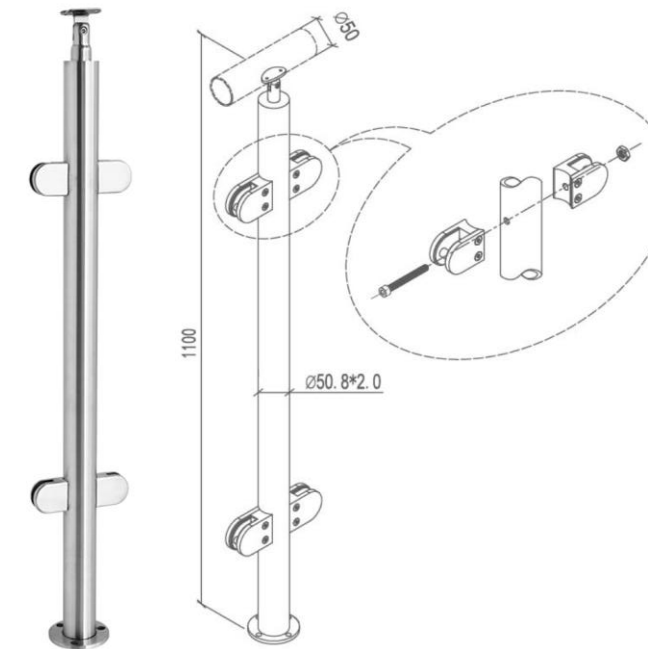

TÊN GỌI	THÔNG SỐ KỸ THUẬT
Chiều cao (H)	1100 mm
Chiều rộng thân (W1)	Ø50.8 mm
Độ dày thành ống (T)	2 mm
Bảng mã (B1xT2)	Ø100x10 mm
Bề mặt	Xước / Bóng
Chất liệu	SUS304 / SUS316

Mã bản vẽ LC2608



PFG1100D: Trụ cao ống vuông

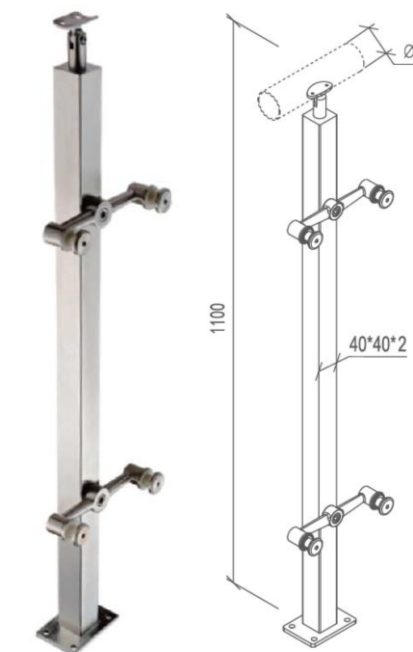

TÊN GỌI	THÔNG SỐ KỸ THUẬT
Chiều cao (H)	1100 mm
Chiều rộng thân (W1xW2)	40x40 mm
Độ dày thành ống (T)	2 mm
Bảng mã (B1xB2xT2)	100x80x10 mm
Bề mặt	Xước / Bóng
Chất liệu	SUS304 / SUS316

Mã bản vẽ LC2609



PDXYA-2 Tay bắt kính đôi

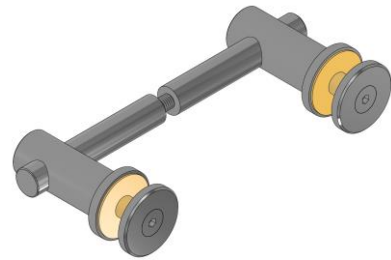

X đường kính tay nối dọc (14 -16 -18 mm)
Y đường kính tay nối ngang (25 – 30 mm)

PDXYA-1 Tay bắt kính đơn

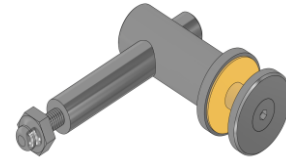

X đường kính tay nối dọc (14 -16 -18 mm)
Y đường kính tay nối ngang (25 – 30 mm)

PDXY-2 Tay bắt kính đôi

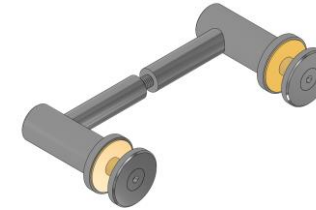

X đường kính tay nối dọc (14 -16 -18 mm)
Y đường kính tay nối ngang (25 – 30 mm)

PDXY-1 Tay bắt kính đơn

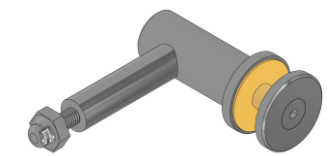

X đường kính tay nối dọc (14 -16 -18 mm)
Y đường kính tay nối ngang (25 – 30 mm)

PDXYA-2M Tay bắt kính đôi

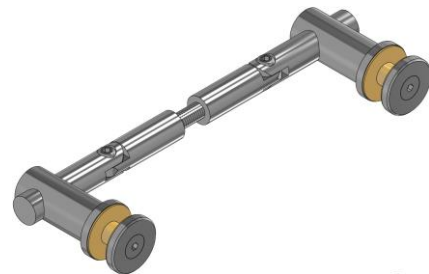

X đường kính tay nối dọc (18 – 20 mm)
Y đường kính tay nối ngang (25 – 30 mm)

PDXYA-1M Tay bắt kính đơn



X đường kính tay nối dọc (18 – 20 mm)
Y đường kính tay nối ngang (25 – 30 mm)

PDXY-2M Tay bắt kính đôi

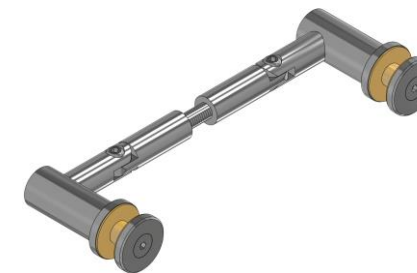

X đường kính tay nối dọc (18 – 20 mm)
Y đường kính tay nối ngang (25 – 30 mm)

PDXY-1M Tay bắt kính đơn



X đường kính tay nối dọc (18 – 20 mm)
Y đường kính tay nối ngang (25 – 30 mm)

PTX-2 Tay bắt kính đôi

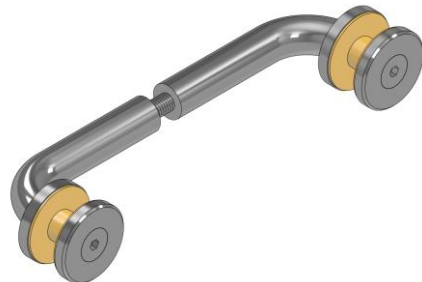

X đường kính tay nối (14 - 16 - 18 mm)

PTX-1 Tay bắt kính đơn



X đường kính tay nối dọc (14 - 16 - 18 mm)

JDXY-2 Tay bắt kính đơn

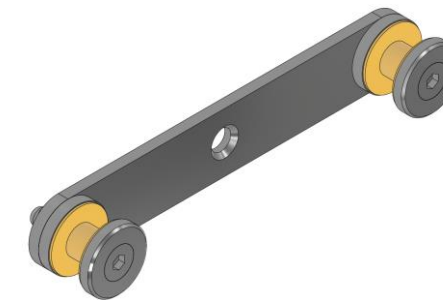

X chiều rộng tay nối (25 - 30 mm)
Y độ dày tay nối (4 – 5 - 6 mm)

JDXY-1 Tay bắt kính đơn



X chiều rộng tay nối (25 - 30 mm)
Y độ dày tay nối (4 – 5 - 6 mm)

JTC22 Tay bắt kính đôi

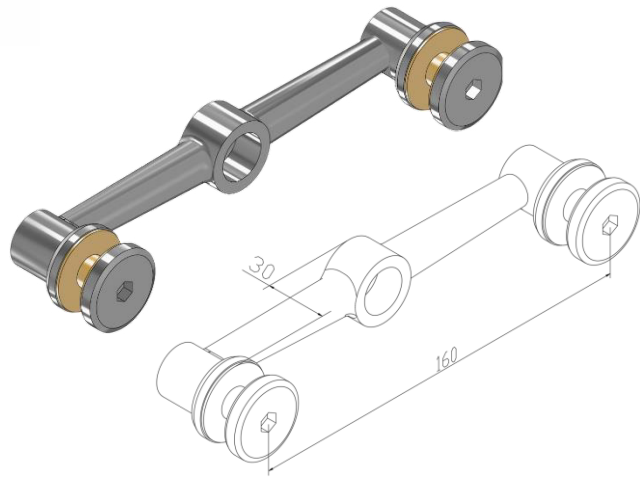

JTC21 Tay bắt kính đơn

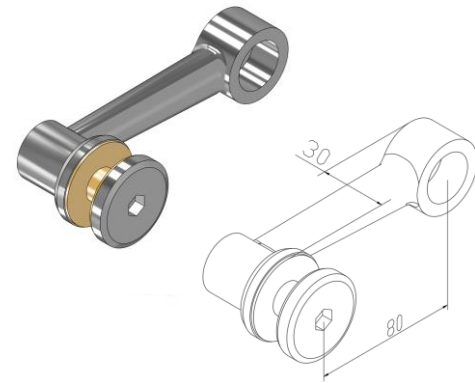

JVC31 Tay bắt kính đơn

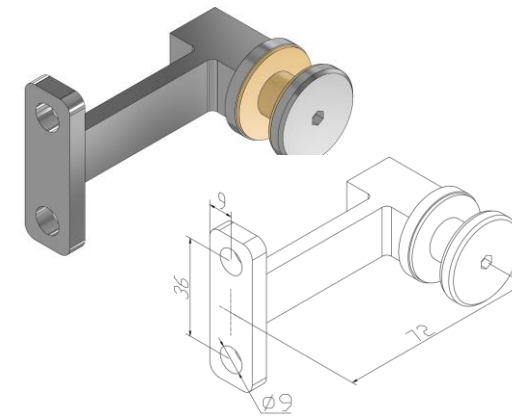

JVC41 Tay bắt kính đơn

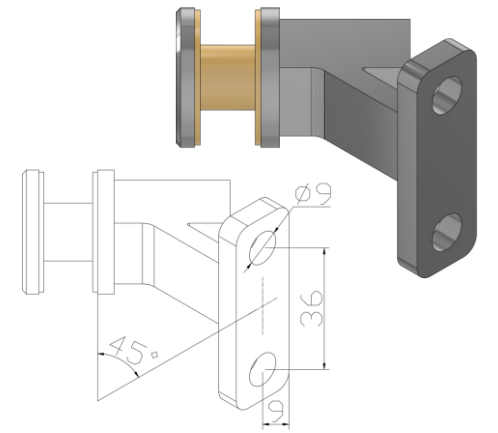

JTM22 Tay bắt kính đôi

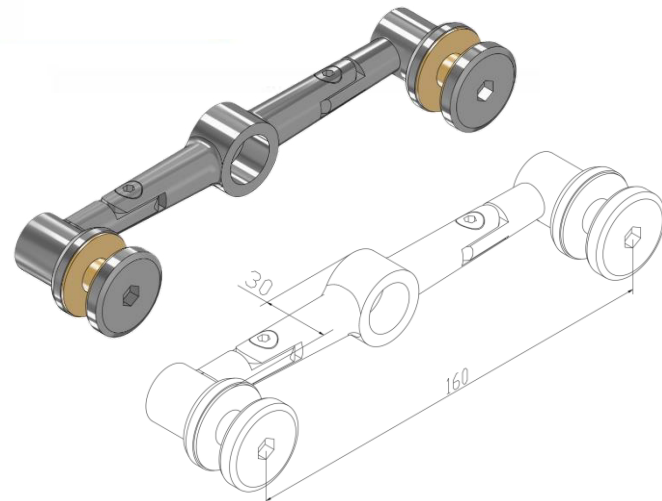

JTM21 Tay bắt kính đơn

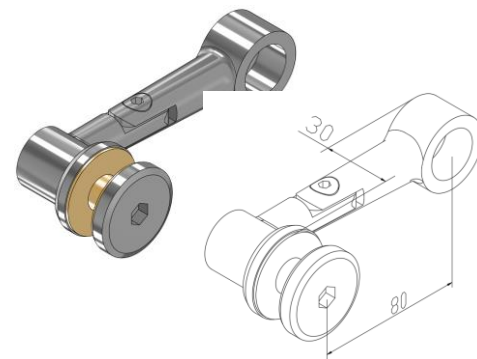

JVC22 Tay bắt kính đôi

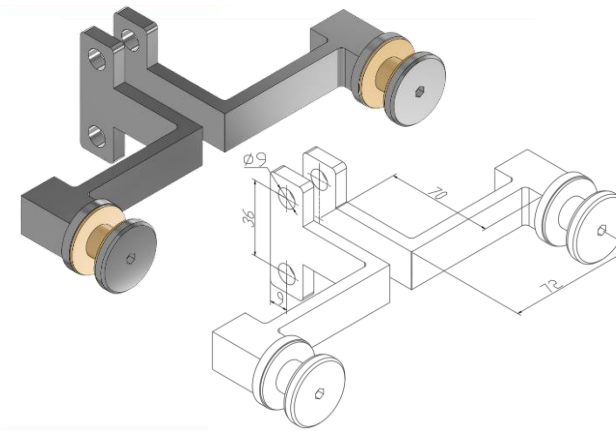

JVC21 Tay bắt kính đơn

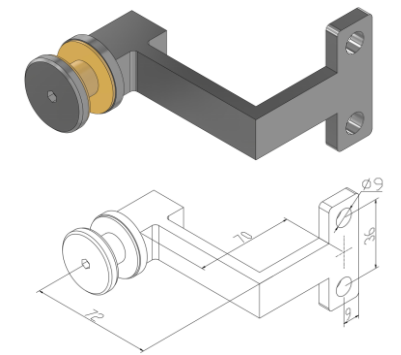

JTM21L Tay bắt kính đôi

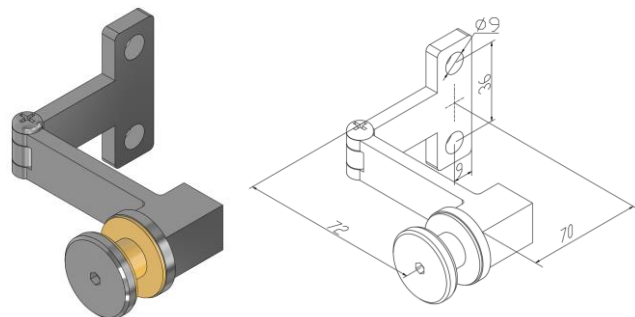

JTM21R Tay bắt kính đơn

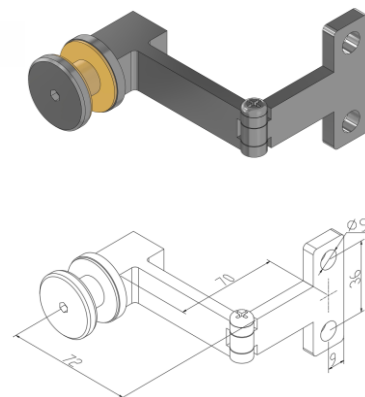

PT001 Kẹp kính tay vịn

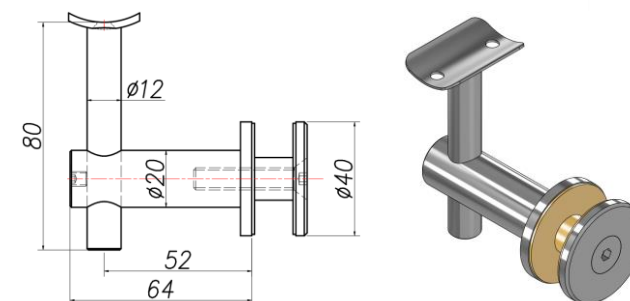

PT001M Kẹp kính tay vịn mềm

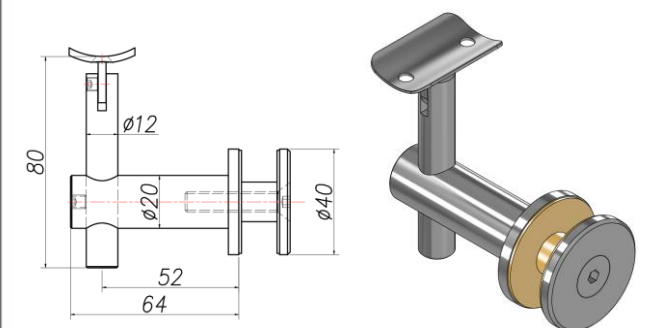

PTL002 Kẹp kính tay vịn

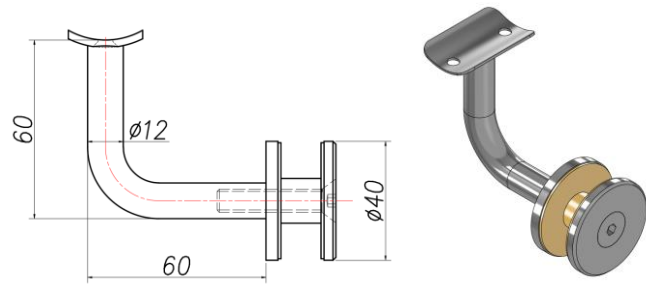

PTL002M Kẹp kính tay vịn mềm

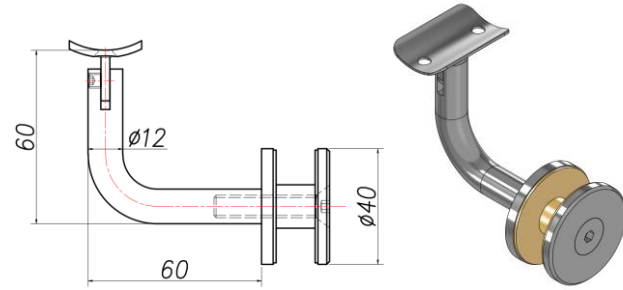

PTL003 Kẹp kính tay vịn

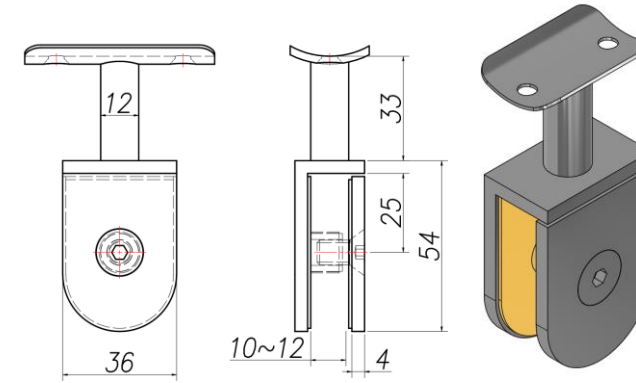

PTL004 Gá tường tay vịn

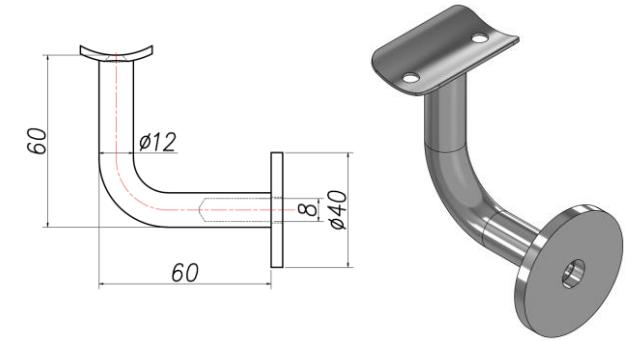

PTL002-1 Kẹp kính tay vịn

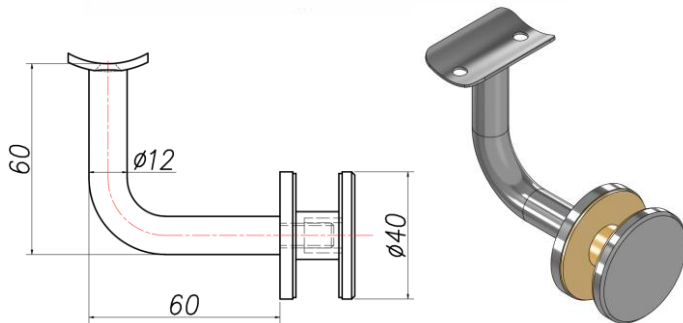

PTL002-1M Kẹp kính tay vịn mềm

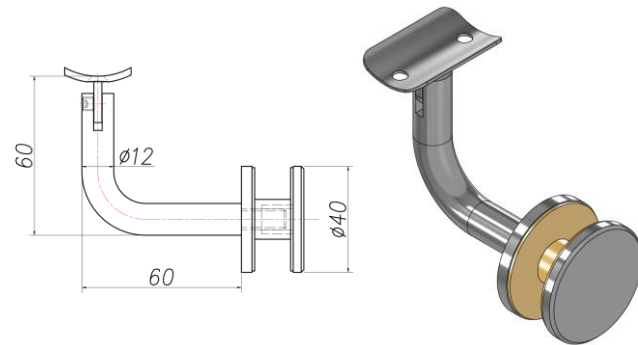

PTL004-1 Gá tường tay vịn

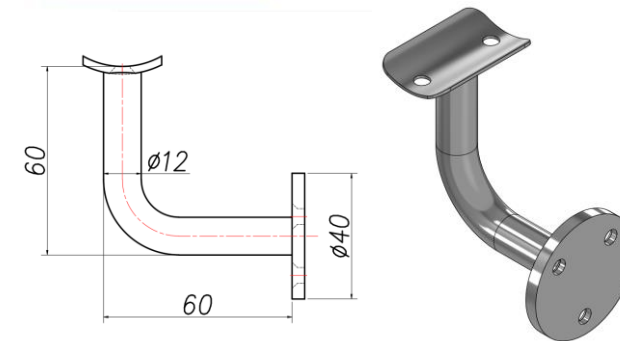

DT51-Z1 Nắp bịt đầu ống

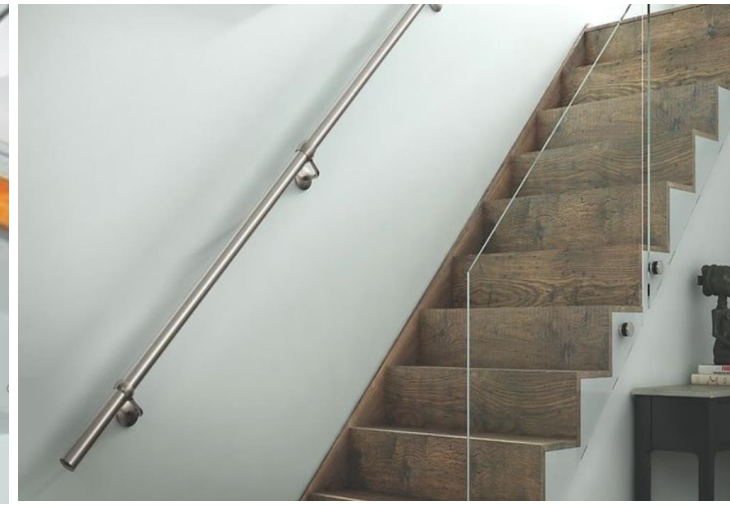
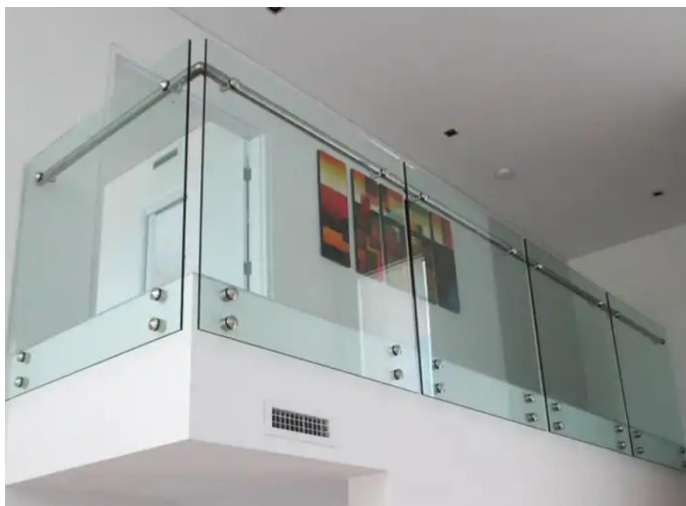

PJC51-90A Cút nối 90°

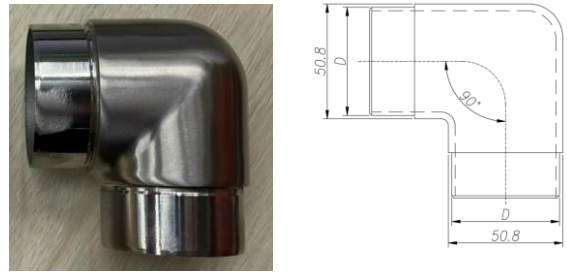

PJC60-90A Cút nối 90°



PJC51-90B Cút nối 90°



PJC60-90B Cút nối 90°



PJC51-135A Cút nối 135°

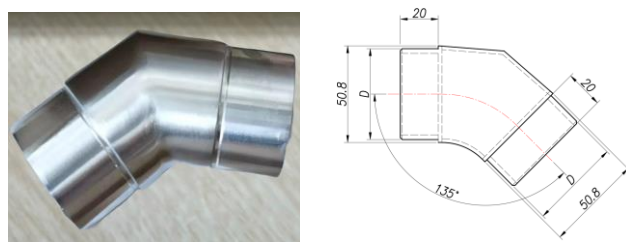

PJC60-135A Cút nối 135°

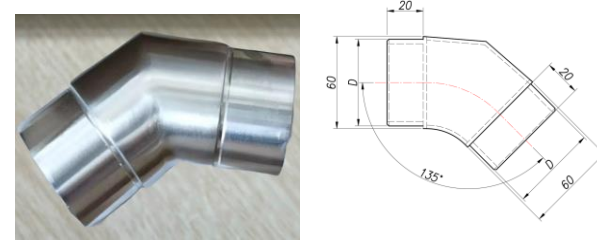

CP 51 Nắp chụp

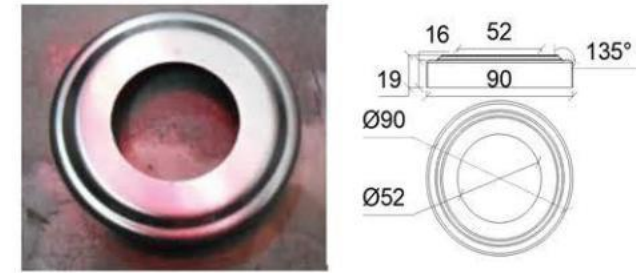

DZ 51 Bát tường

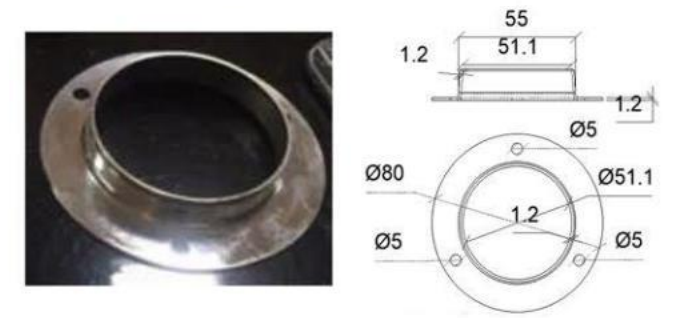

CP 61 Nắp chụp



DZ 61 Bát tường

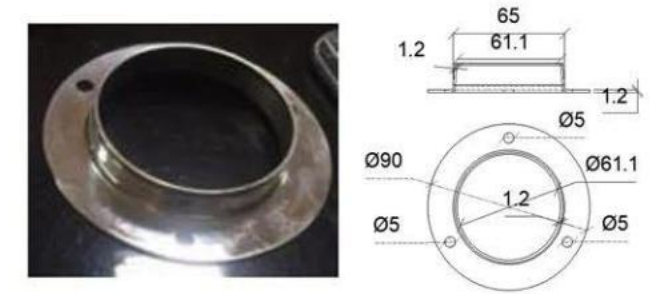

PJC51-180A Cút nối 180°

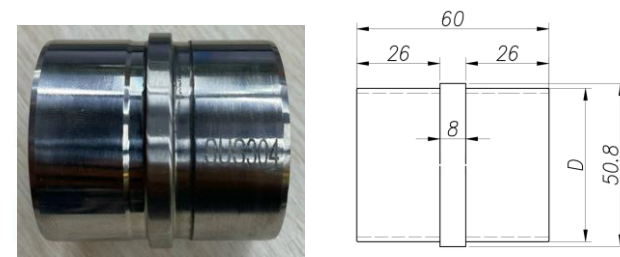

PJC60-180A Cút nối 180°

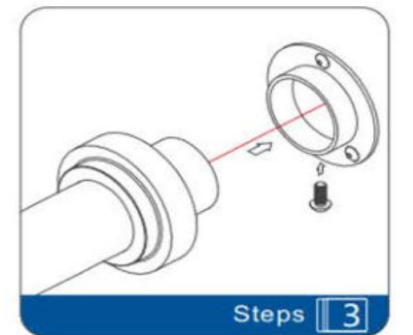
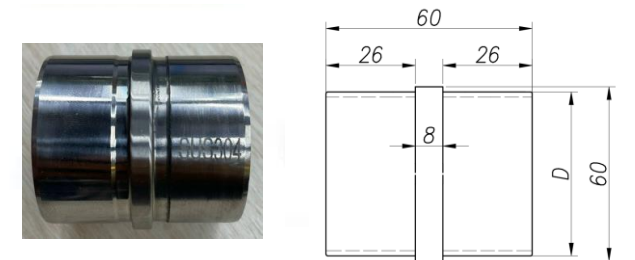



PARADOX®
ARCHITECTURAL HARDWARE

PARADOX®
ARCHITECTURAL HARDWARE

B200-1S Chân nhiệt 1 chân ngắn

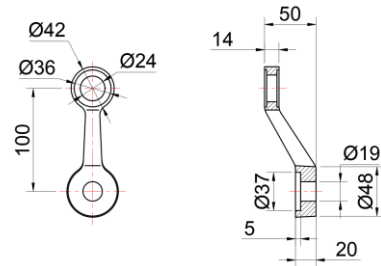

B200-3 Chân nhiệt 3 chân

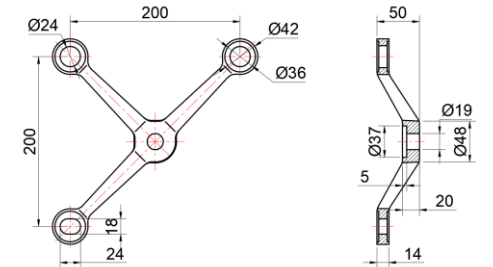

B200-1L Chân nhiệt 1 chân dài

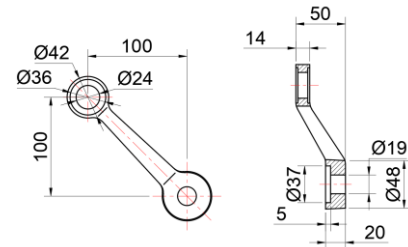

B200-4 Chân nhiệt 4 chân

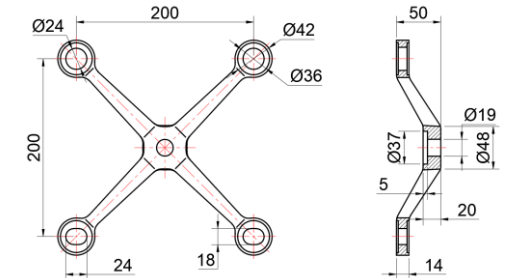

B200-2 Chân nhiệt 2 chân thẳng

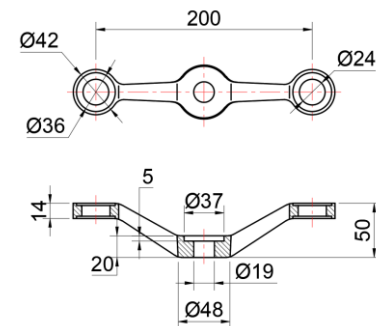

B200-2V Chân nhiệt 2 chân V

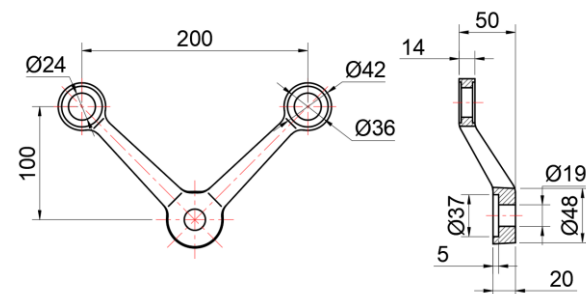

B220-1S Chân nhiệt 1 chân ngắn

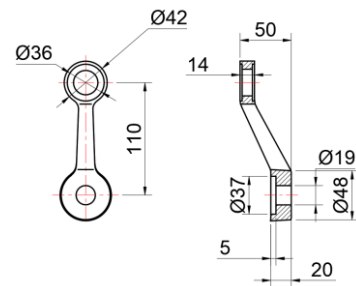

B220-3 Chân nhiệt 3 chân

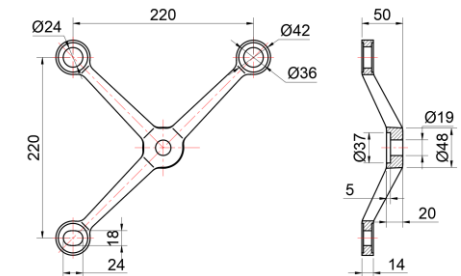

B220-1L Chân nhiệt 1 chân dài

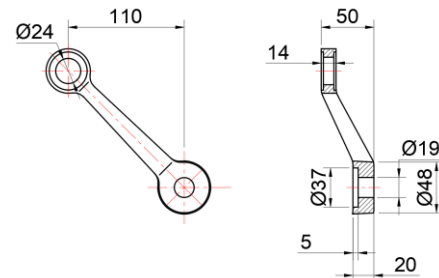

B220-4 Chân nhiệt 4 chân

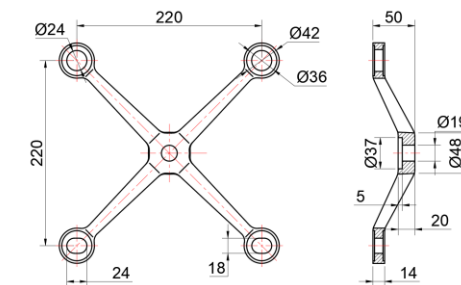

B220-2 Chân nhiệt 2 chân thẳng

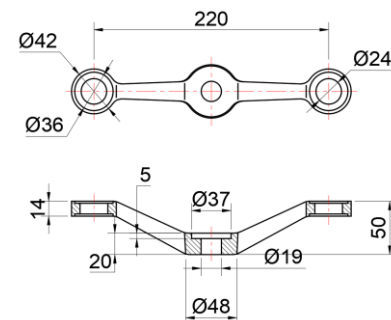

B220-2V Chân nhiệt 2 chân V

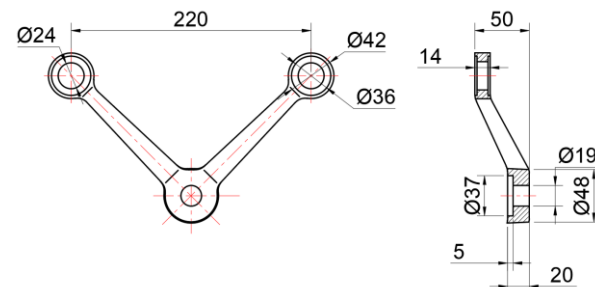

B250-1S Chân nhiệt 1 chân ngắn

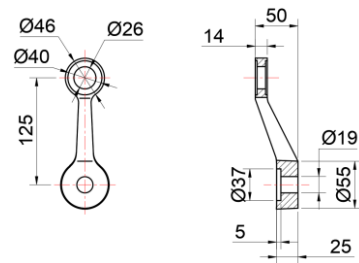

B250-3 Chân nhiệt 3 chân

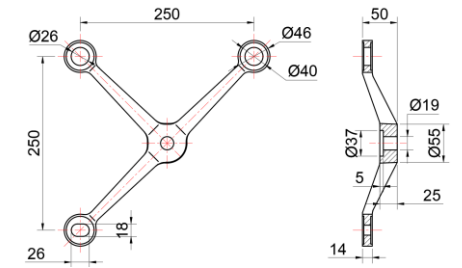

B250-1L Chân nhiệt 1 chân dài

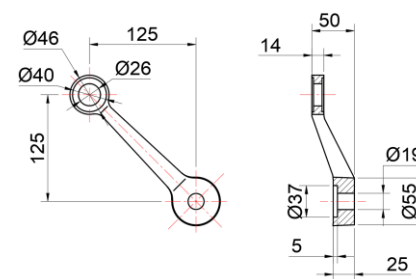

B250-4 Chân nhiệt 4 chân

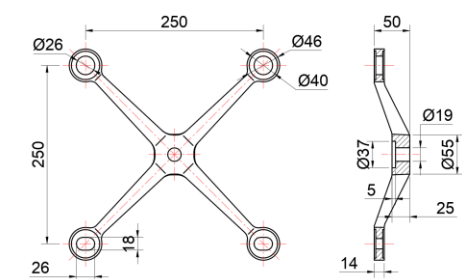

B250-2 Chân nhiệt 2 chân thẳng

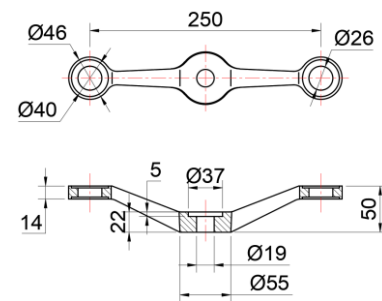

B250-2V Chân nhiệt 2 chân V

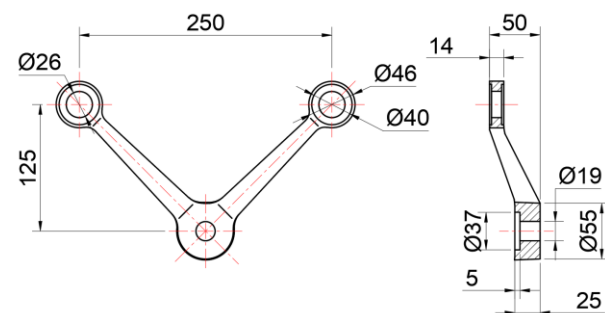

B300-1S Chân nhiệt 1 chân ngắn

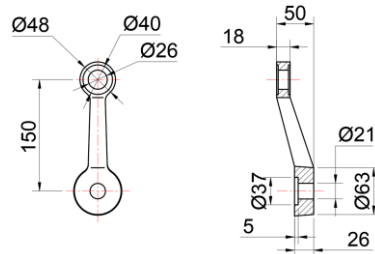

B300-3 Chân nhiệt 3 chân

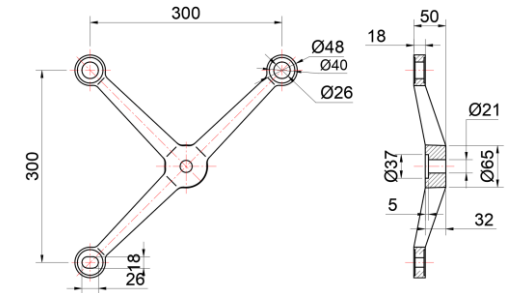

B300-1L Chân nhiệt 1 chân dài

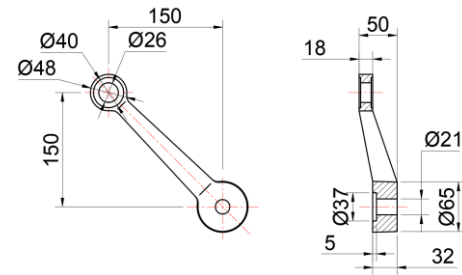

B300-4 Chân nhiệt 4 chân

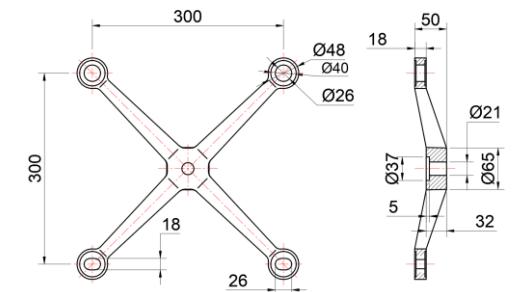

B300-2 Chân nhiệt 2 chân thẳng

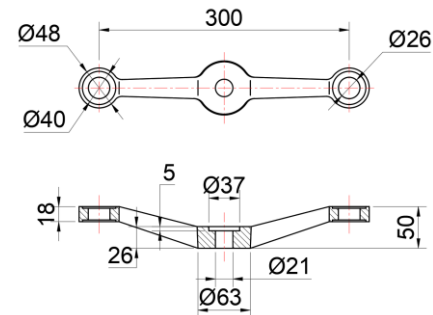

B300-2V Chân nhiệt 2 chân V

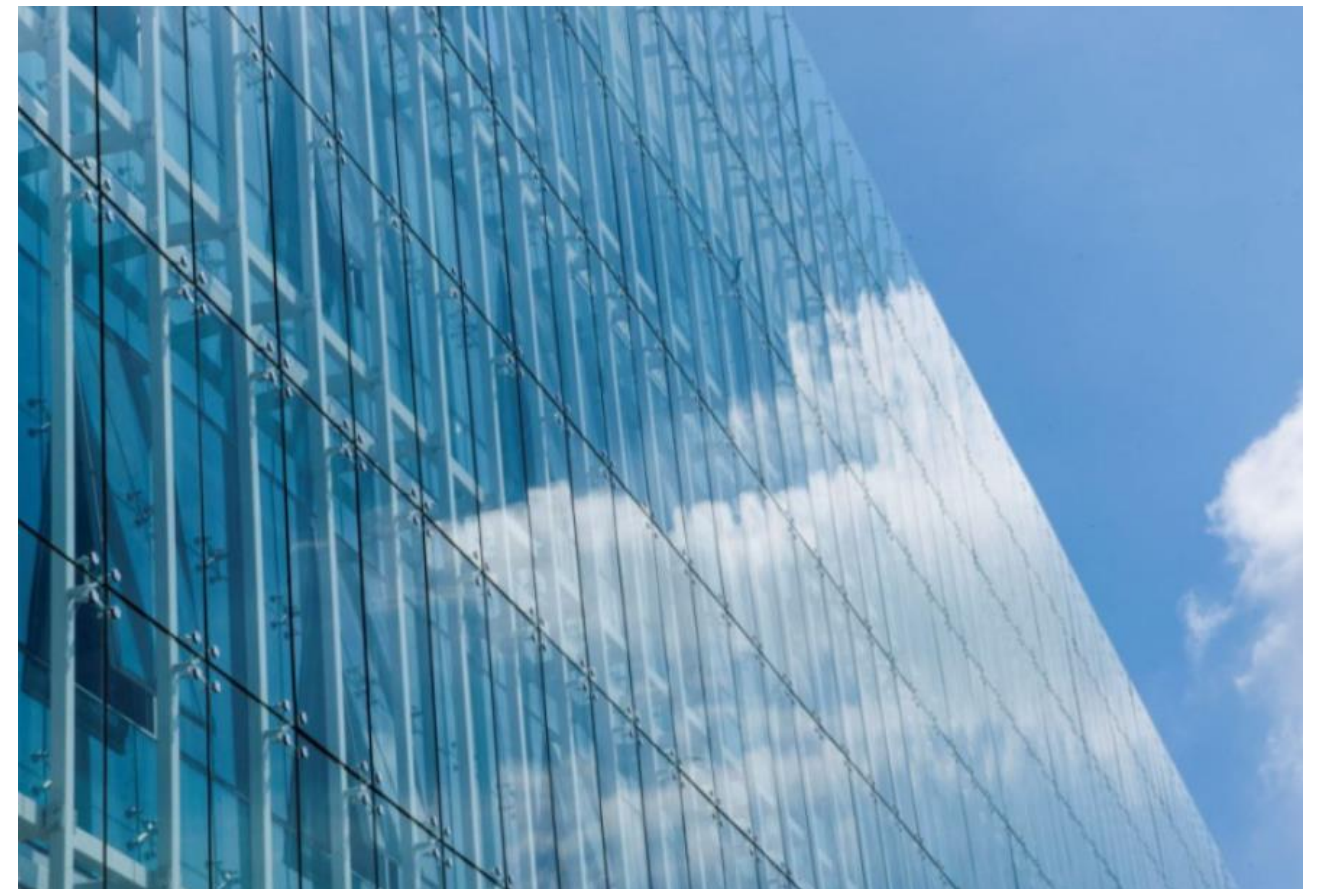
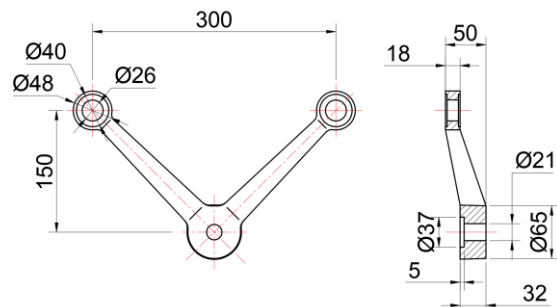

KB200-1L Chân nhiệt xương kính 1 chân trái

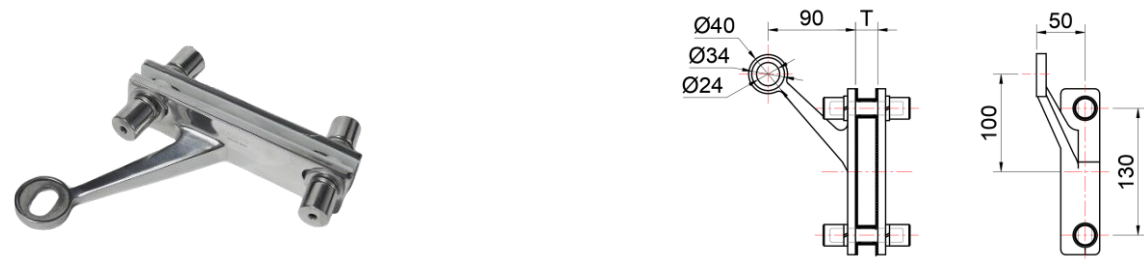

KB200-1R Chân nhiệt xương kính 1 chân phải



KB200-2K Chân nhiệt xương kính 2 chân K

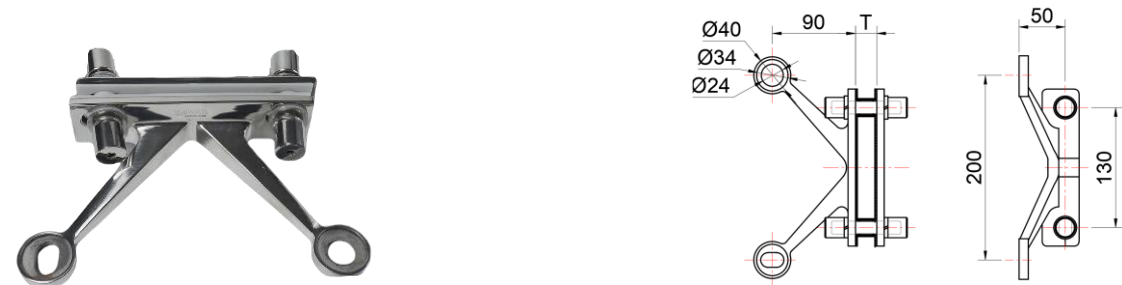

KB200-2V Chân nhiệt xương kính 2 chân V

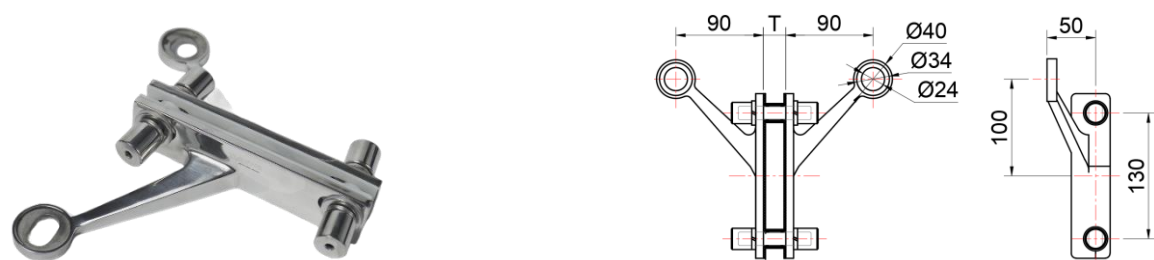

KB200-2T Chân nhiệt xương kính 2 chân thẳng

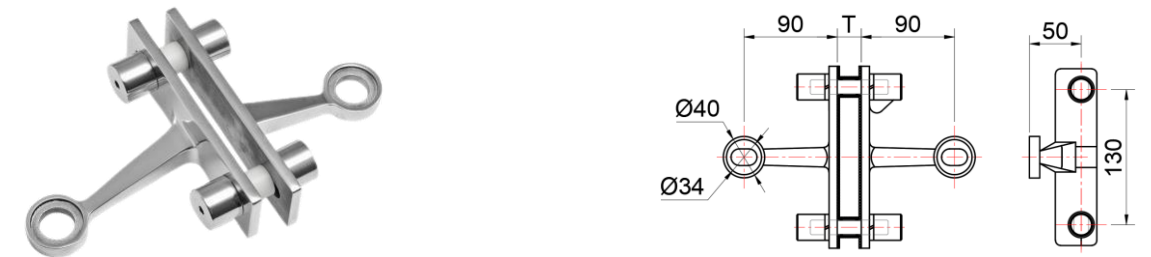

KB200-3L Chân nhiệt xương kính 3 chân L

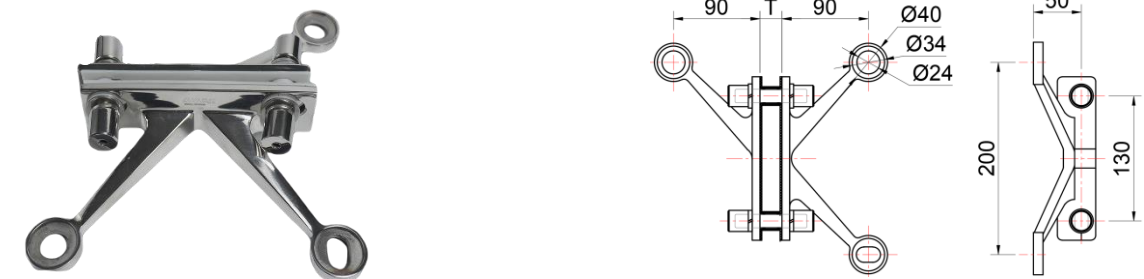

KB200-3R Chân nhiệt xương kính 3 chân R

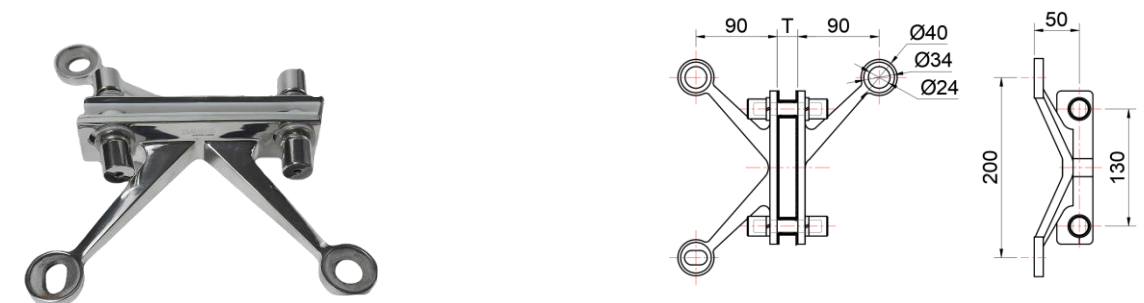

KB200-4 Chân nhiệt xương kính 4 chân

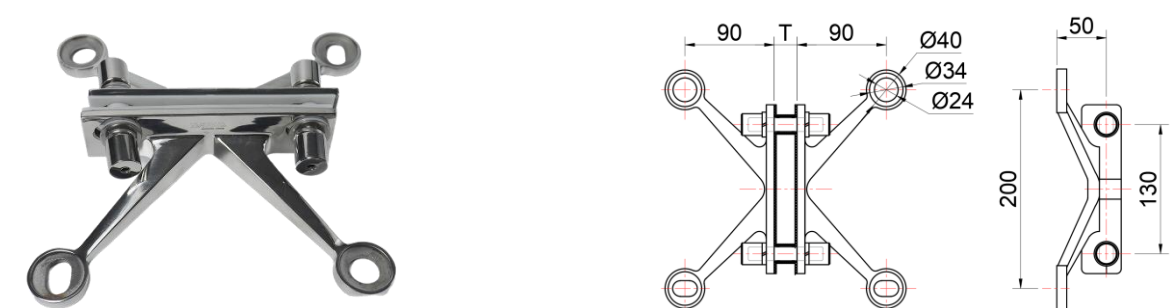

KB250-1L Chân nhiệt xương kính 1 chân trái

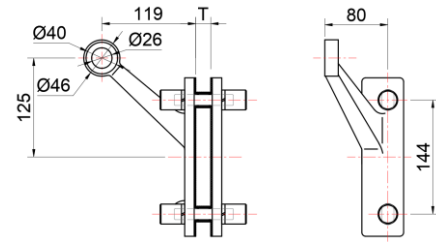

KB250-1R Chân nhiệt xương kính 1 chân phải

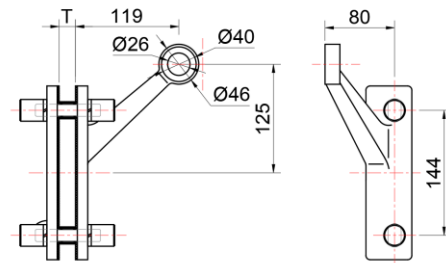

KB250-2K Chân nhiệt xương kính 2 chân K

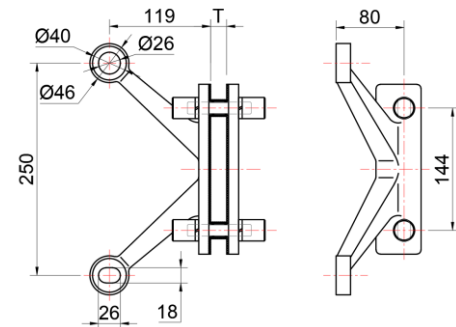

KB250-2V Chân nhiệt xương kính 2 chân V

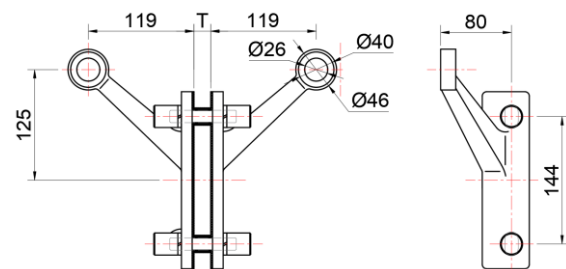

KB250-2T Chân nhiệt xương kính 2 chân thẳng

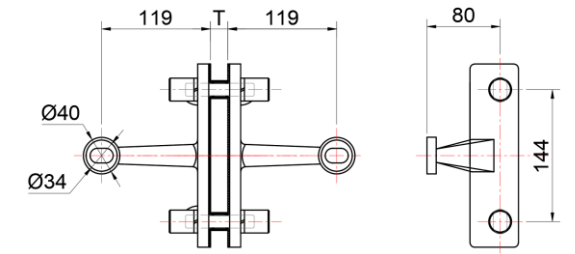

KB250-3L Chân nhiệt xương kính 3 chân L

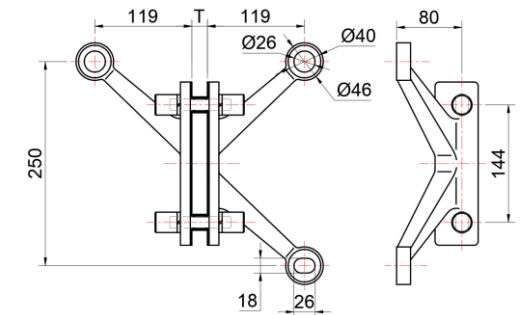

KB250-3R Chân nhiệt xương kính 3 chân R

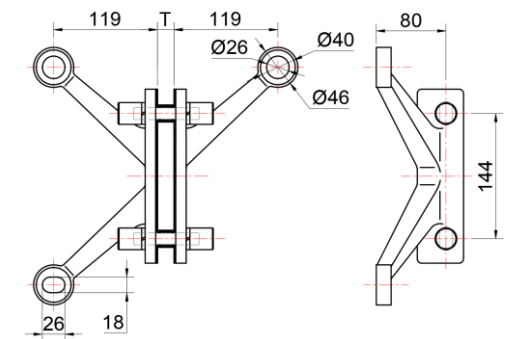

KB250-4 Chân nhiệt xương kính 4 chân

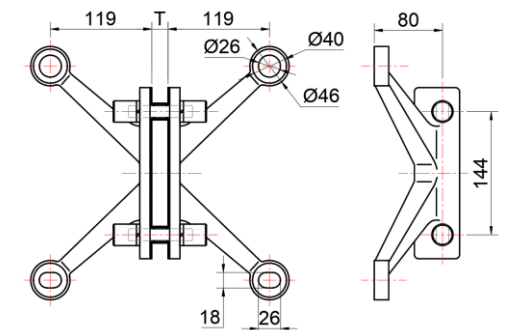

RN05 Râu bắt kính

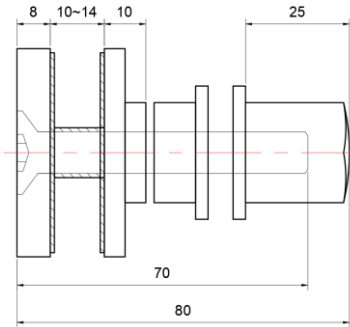

RN08-CT09(L) Râu bắt kính

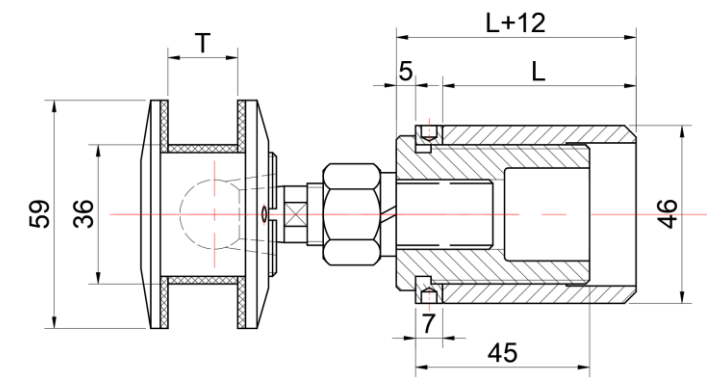

RN08 Râu bắt kính

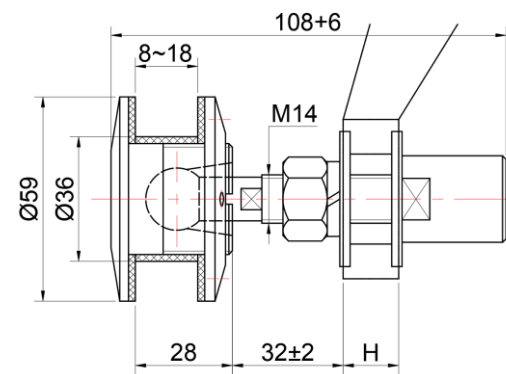

CT09(L) Râu bắt kính

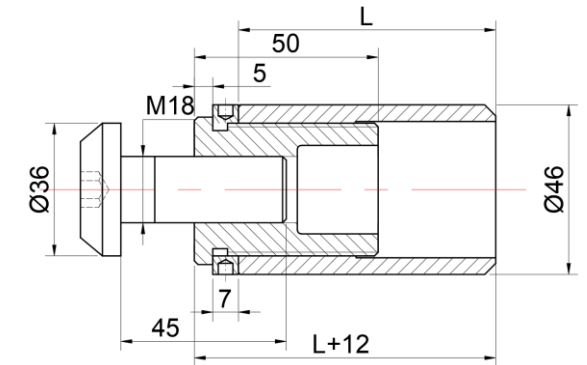

Chiều dài tiêu chuẩn L=70 mm

RN09 Râu bắt kính

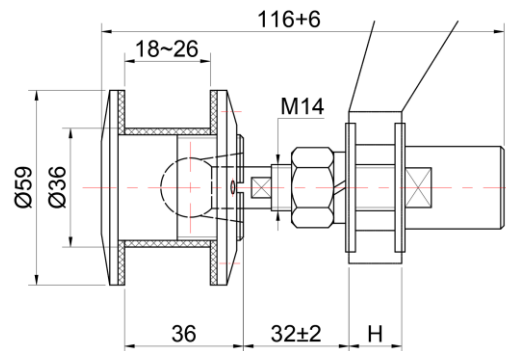

CT10(L) Râu bắt kính

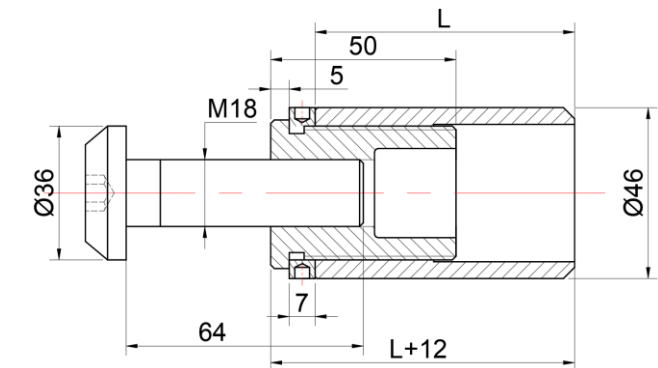

Chiều dài tiêu chuẩn L=70 mm

RN15 Râu bắt kính

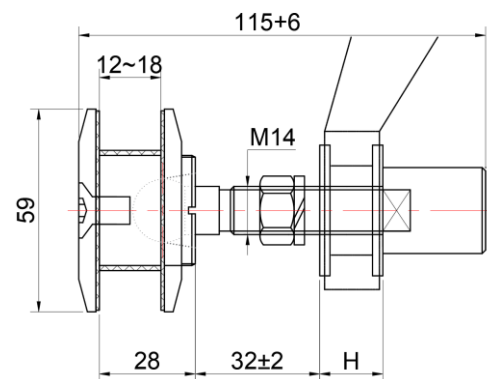

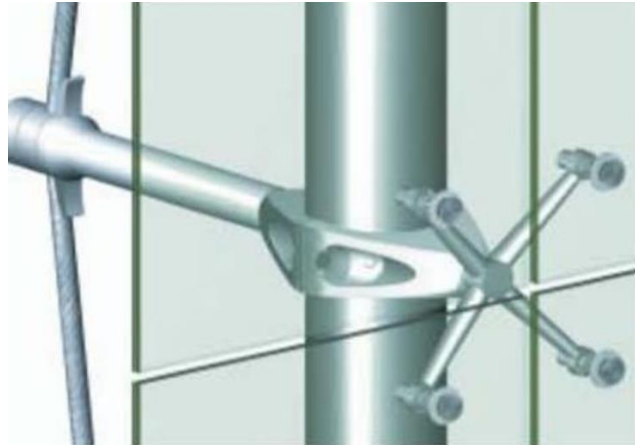

Bộ chân nhiệm 4 chân có nút chuyển đổi



Mã sản phẩm	Hình ảnh
B200-4	
CT09(L)	
RN08	

Product Name	Code No	Material	The Recommended value of bearing capacity (N)		Fx, Fy Direction (1 N ≈ 0.102 kg)
			Fx ≤	Fy ≤	
Spider	B200 Series	SUS304/ SUS316	1600	1000	
Spider	B220 Series	SUS304/ SUS316	1700	1200	
Spider	B250 Series	SUS304/ SUS316	2100	1500	
Spider	B300 Series	SUS304/ SUS316	2300	1300	
Spider	KB200 Series	SUS304/ SUS316	1400	1000	
Spider	KB220 Series	SUS304/ SUS316	1500	1500	
Spider	KB250 Series	SUS304/ SUS316	1500	1500	
Routel	RN08	SUS304/ SUS316	4500	2000	

Tên gọi	Số thứ tự	Mã sản phẩm	Mã sản phẩm	Số lượng
Bộ chân nhiệm 4 chân, tim chân 200 mm	1	Chân nhiệm	B200-4	1
	2	Cút chuyển đổi	CT09(L)	1
	3	Râu bắt kính	RN08	4
Bộ chân nhiệm 4 chân, tim chân 220 mm	1	Chân nhiệm	B220-4	1
	2	Cút chuyển đổi	CT09(L)	1
	3	Râu bắt kính	RN08	4
Bộ chân nhiệm 4 chân, tim chân 250 mm	1	Chân nhiệm	B250-4	1
	2	Cút chuyển đổi	CT09(L)	1
	3	Râu bắt kính	RN08	4
Bộ chân nhiệm 4 chân, tim chân 300 mm	1	Chân nhiệm	B300-4	1
	2	Cút chuyển đổi	CT09(L)	1
	3	Râu bắt kính	RN08	4

Bộ chân nhiệm 3 chân có cút chuyển đổi



Mã sản phẩm	Hình ảnh
B200-4	
CT09(L)	
RN08	

Tên gọi	Số thứ tự	Mã sản phẩm	Mã sản phẩm	Số lượng
Bộ chân nhiệm 3 chân, tim chân 200 mm	1	Chân nhiệm	B200-3	1
	2	Cút chuyển đổi	CT09(L)	1
	3	Râu bắt kính	RN08	3
Bộ chân nhiệm 3 chân, tim chân 220 mm	1	Chân nhiệm	B220-3	1
	2	Cút chuyển đổi	CT09(L)	1
	3	Râu bắt kính	RN08	3
Bộ chân nhiệm 3 chân, tim chân 250 mm	1	Chân nhiệm	B250-3	1
	2	Cút chuyển đổi	CT09(L)	1
	3	Râu bắt kính	RN08	3
Bộ chân nhiệm 3 chân, tim chân 300 mm	1	Chân nhiệm	B300-3	1
	2	Cút chuyển đổi	CT09(L)	1
	3	Râu bắt kính	RN08	3

Bộ chân nhiệm 2 chân thẳng có cút chuyển đổi



Mã sản phẩm	Hình ảnh
B200-4	
CT09(L)	
RN08	

Tên gọi	Số thứ tự	Mã sản phẩm	Mã sản phẩm	Số lượng
Bộ chân nhiệm 2 chân thẳng, tim chân 200 mm	1	Chân nhiệm	B200-2	1
	2	Cút chuyển đổi	CT09(L)	1
	3	Râu bắt kính	RN08	2
Bộ chân nhiệm 2 chân thẳng, tim chân 220 mm	1	Chân nhiệm	B220-2	1
	2	Cút chuyển đổi	CT09(L)	1
	3	Râu bắt kính	RN08	2
Bộ chân nhiệm 2 chân thẳng, tim chân 250 mm	1	Chân nhiệm	B250-2	1
	2	Cút chuyển đổi	CT09(L)	1
	3	Râu bắt kính	RN08	2
Bộ chân nhiệm 2 chân thẳng, tim chân 300 mm	1	Chân nhiệm	B300-2	1
	2	Cút chuyển đổi	CT09(L)	1
	3	Râu bắt kính	RN08	2

Bộ chân nhiệm 2 chân V có cút chuyển đổi



Mã sản phẩm	Hình ảnh
B200-4	
CT09(L)	
RN08	

Tên gọi	Số thứ tự	Mã sản phẩm	Mã sản phẩm	Số lượng
Bộ chân nhiệm 2 chân V, tim chân 200 mm	1	Chân nhiệm	B200-2V	1
	2	Cút chuyển đổi	CT09(L)	1
	3	Râu bắt kính	RN08	2
Bộ chân nhiệm 2 chân V, tim chân 220 mm	1	Chân nhiệm	B220-2V	1
	2	Cút chuyển đổi	CT09(L)	1
	3	Râu bắt kính	RN08	2
Bộ chân nhiệm 2 chân V, tim chân 250 mm	1	Chân nhiệm	B250-2V	1
	2	Cút chuyển đổi	CT09(L)	1
	3	Râu bắt kính	RN08	2
Bộ chân nhiệm 2 chân V, tim chân 300 mm	1	Chân nhiệm	B300-2V	1
	2	Cút chuyển đổi	CT09(L)	1
	3	Râu bắt kính	RN08	2

Bộ chân nhiệm 1 chân thẳng có cút chuyển đổi



Mã sản phẩm	Hình ảnh
B200-4	
CT09(L)	
RN08	

Tên gọi	Số thứ tự	Mã sản phẩm	Mã sản phẩm	Số lượng
Bộ chân nhiệm 1 chân thẳng, tim chân 200 mm	1	Chân nhiệm	B200-2	1
	2	Cút chuyển đổi	CT09(L)	1
	3	Râu bắt kính	RN08	1
Bộ chân nhiệm 1 chân thẳng, tim chân 220 mm	1	Chân nhiệm	B220-2	1
	2	Cút chuyển đổi	CT09(L)	1
	3	Râu bắt kính	RN08	1
Bộ chân nhiệm 1 chân thẳng, tim chân 250 mm	1	Chân nhiệm	B250-2	1
	2	Cút chuyển đổi	CT09(L)	1
	3	Râu bắt kính	RN08	1
Bộ chân nhiệm 1 chân thẳng, tim chân 300 mm	1	Chân nhiệm	B300-2	1
	2	Cút chuyển đổi	CT09(L)	1
	3	Râu bắt kính	RN08	1

Bộ chân nhiệm 1 chân V có nút chuyển đổi



Mã sản phẩm	Hình ảnh
B200-4	
CT09(L)	
RN08	

Tên gọi	Số thứ tự	Mã sản phẩm	Mã sản phẩm	Số lượng
Bộ chân nhiệm 1 chân V, tim chân 200 mm	1	Chân nhiệm	B200-2V	1
	2	Cút chuyển đổi	CT09(L)	1
	3	Râu bắt kính	RN08	1
Bộ chân nhiệm 1 chân V, tim chân 220 mm	1	Chân nhiệm	B220-2V	1
	2	Cút chuyển đổi	CT09(L)	1
	3	Râu bắt kính	RN08	1
Bộ chân nhiệm 1 chân V, tim chân 250 mm	1	Chân nhiệm	B250-2V	1
	2	Cút chuyển đổi	CT09(L)	1
	3	Râu bắt kính	RN08	1
Bộ chân nhiệm 1 chân V, tim chân 300 mm	1	Chân nhiệm	B300-2V	1
	2	Cút chuyển đổi	CT09(L)	1
	3	Râu bắt kính	RN08	1

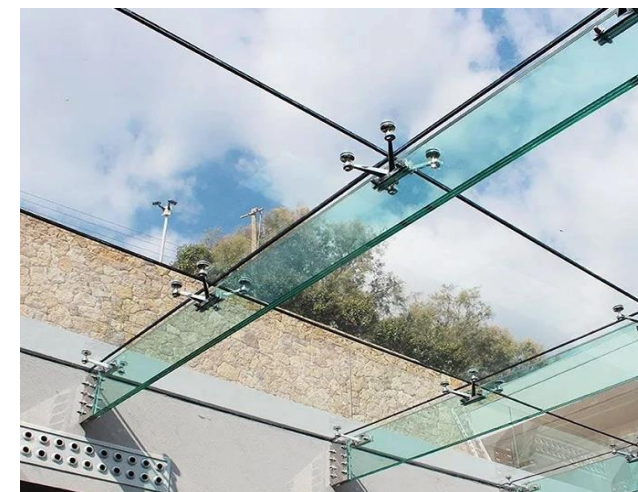

CÁC DỰ ÁN TIÊU BIỂU

ĐÃ SỬ DỤNG PHỤ KIỆN TRỤ LAN CAN - CHÂN NHỆN DRAHO

Dự án:
VINHOME WEST POINT
Hà Nội
Phụ kiện trụ lan can



Dự án:
SAPPHIRE RESIDENCE
Hạ Long - Quảng Ninh
Phụ kiện trụ lan can



Dự án:
MASTERI WATERFRONT - OCEAN PARK GIA LÂM
Hà Nội
Phụ kiện trụ lan can



Dự án:
VINHOM SYMPHONY
Hà Nội
Phụ kiện trụ lan can



Dự án:
THE MANOR TOWER
Lào Cai
Phụ kiện trụ lan can



Dự án:
BỆNH VIỆN ĐA KHOA TỈNH NAM ĐỊNH
Nam Định
Phụ kiện chân nhện



Dự án:
GREEN DIAMOND
Hà Nội
Phụ kiện trụ lan can



Dự án:
TRUNG TÂM THƯƠNG MẠI CHỢ MƠ
Hà Nội
Phụ kiện chân nhện



Dự án:
KINGDOM 101
Hồ Chí Minh
Phụ kiện trụ lan can



Dự án:
VINHOMESKY PARK
Bắc Giang
Phụ kiện trụ lan can

